



PROVINCIA DI BRINDISI
RELAZIONE SUI CONTROLLI INTERNI ANNO 2019

RELAZIONE SUI CONTROLLI INTERNI ANNO 2019

Responsabile del Procedimento Istruttorio
Cosimo D' Angelo

A handwritten signature in black ink, appearing to be 'Cosimo D' Angelo'.

IL SEGRETARIO GENERALE
Salvatore Maurizio Moscara

A handwritten signature in black ink, appearing to be 'Salvatore Maurizio Moscara'.



PROVINCIA DI BRINDISI
RELAZIONE SUI CONTROLLI INTERNI ANNO 2019

Normativa di riferimento

- D.L. n. 150 del 27 ottobre 2009, n. 150
- D.L. n. 174 del 10 ottobre 2012
- Legge n. 190 6 novembre 2012
- D.L. n. 33 del 14 marzo 2013,
- D.L. n. 97 del 25/05/2016
- Delibera ANAC n. 831 del 3 agosto 2016
- D.Lgs 267/2000:
 - controllo di regolarità amministrativa: articoli 147, comma 1, e 147 bis;
 - controllo di regolarità contabile: articoli 147, comma 1, e 147bis;
 - controllo di gestione articoli: 147, comma 2, lettera a), 196, 197, 198 e 198bis;
 - controllo strategico: articoli 147, comma 2, lettera b) e 147ter;
 - controllo degli equilibri finanziari: articoli 147, comma 2, lettera c) e 147quinquies;
 - controllo sulle società partecipate: articoli 147, comma 2, lettera d) e 147quater;
 - controllo sulla qualità dei servizi: articoli 147, comma 2, lettera e);



PROVINCIA DI BRINDISI
RELAZIONE SUI CONTROLLI INTERNI ANNO 2019

Premessa

Come già effettuato negli anni precedenti, il controllo di regolarità amministrativa nella fase successiva, si è sviluppato su di un campione del rappresentativo di tutti gli atti amministrativi dell'Ente, scelti secondo una selezione casuale operata da un software realizzato appositamente dal Centro Elaborazione Dati interno dell'Ente.

Tale programma informatico ha utilizzato parametri e criteri che permettono l'individuazione assolutamente casuale del campione da estrarre, riferendolo al numero totale di atti individuati per il periodo di riferimento e per singola tipologia di provvedimento. Anche l'assegnazione ai singoli collaboratori viene effettuata con metodologia random.

In quest'ultimo caso, il supporto informatico, nell'assegnare gli atti da controllare, si tiene conto delle incompatibilità legate sia ai rispettivi servizi di appartenenza di ogni singolo collaboratore e sia a forme di incompatibilità diverse dichiarate dai collaboratori.

I provvedimenti dei quali si tiene conto per il controllo successivo di regolarità amministrativa sono i seguenti:

- le determinazioni dirigenziali
- le determinazioni dirigenziali a contrarre
- le determinazioni che comportino impegno di spesa =>€ 40.000
- contratti
- decreti di liquidazione
- i provvedimenti afferenti ad espropri,
- altri atti amministrativi quali concessioni, autorizzazioni, permessi, decreti, ordinanze, atti d'accertamento e di riscossione delle entrate e di liquidazione della spesa, transazioni ecc.

Nel periodo il controllo è stato effettuato sul 10% del totale degli atti adottati da ogni Dirigente, con arrotondamento in eccesso e assunzione di almeno un atto per ciascuna tipologia.

La scheda di controllo approvata individua 9 punti da verificare secondo i nuovi parametri di seguito elencati:



**PROVINCIA DI BRINDISI
RELAZIONE SUI CONTROLLI INTERNI ANNO 2019**

- rispetto delle normative comunitarie, statali, regionali e regolamentari, generali e di settore;
- correttezza e regolarità della procedura;
- correttezza formale nella redazione dell'atto;
- rispetto dei termini stabiliti dalle norme di legge e regolamentari per la conclusione dei procedimenti amministrativi;
- verifica se il procedimento descritto nell'atto in esame ha originato le effettive conseguenze giuridiche e/o tecniche e/o economiche previste;
- verifica se il procedimento amministrativo ha dimostrato un'adeguata ricerca del minor consumo di risorse economiche per il soddisfacimento del bisogno.

L'esito del controllo, rispetto uno specifico punto oggetto di analisi, può essere del seguente tipo:

- conforme
- non conforme
- opportunità di miglioramento.
- non applicabile alla fattispecie di controllo.

Affianco ad ogni esito, è stato inserito uno spazio all'interno del quale l'operatore può inserire una breve nota con la quale chiarire il motivo della propria scelta oltre a fornire al responsabile del procedimento delle utili indicazioni di miglioramento.

Ovviamente è stata predisposta una scheda di monitoraggio, per singolo atto, che consente di avere, al termine di ogni controllo sugli atti, un report approfondito.

Al termine di ogni semestre sono state inviate ai dirigenti le schede di sintesi con la indicazione degli errori commessi per i relativi provvedimenti di competenza.



PROVINCIA DI BRINDISI
RELAZIONE SUI CONTROLLI INTERNI ANNO 2019

Così come previsto dal regolamento provinciale la presente relazione con i relativi report allegati sarà inviata, a cura del Segretario Generale:

- alla Segreteria di Presidenza
- al Consiglio Provinciale
- ai Dirigenti dei servizi interessati;
- all' Organo di Revisione dei Conti;
- al Nucleo di Valutazione Interno.

Controllo successivo di regolarità amministrativa nella Provincia di Brindisi

Il periodo di riferimento è l'anno 2019. Con Decreto del Presidente della Provincia n. 30 del 28/05/2019 è stato attribuito l'incarico dirigenziale ad interim del Servizio 6 "Gestione Tecnica del patrimonio immobiliare ed Edilizia scolastica, Pianificazione Territoriale", del Settore "Gestione amministrativa Avvocatura, Affari Legali e Contenzioso" e del Nucleo di Polizia Provinciale (ALLEGATO n. 7). Questa nuova disposizione della macrostruttura ha dato origine, nel secondo semestre del 2019, alla costituzione del Servizio SG, ovvero Servizio Segretario Generale, nel quale sono stata inserir gli atti prodotti dai relativi Uffici.

Le unità assegnate alla Struttura interna di cui all'art. 4, comma 3, del citato "*Regolamento sul sistema dei controlli interni*", a causa dell'attività di riordino della P. A., risultano essere le seguenti a far data dal 01.08.2016:

Unità di categoria D

- dr. Cosimo D'Angelo (Staff Segretario Generale)

Unità di categoria C

- sig.ra Martina Martino (Servizio n. 1), già preposta alla Segreteria Generale.

Entrando nel vivo dell'attività del controllo successivo di regolarità amministrativa, nel periodo di riferimento sono stati verificati complessivamente 248 provvedimenti più in



**PROVINCIA DI BRINDISI
RELAZIONE SUI CONTROLLI INTERNI ANNO 2019**

particolare sono stati effettuati complessivamente 2480 esiti attivi, di questi 319 sono risultati non applicabili, 2101 sono risultati conformi, 54 hanno dato luogo ad opportunità di miglioramento ed in 6 casi gli esiti hanno dato un risultato non conforme (allegato n. 10).

Esaustivo e di immediata comprensione risulta essere il grafico n. 1.



Grafico n. 1

Risulta interessante fare un confronto con i dati relativi ai semestri dell'anno di riferimento.

Il confronto diventa maggiormente interessante se si mettono in evidenza i dati rilevati rispetto agli esiti negativi. Più in particolare, mettendo a confronto i dati riferiti al numero degli atti verificati nel primo e nel secondo semestre del 2019 con il numero degli esiti negativi rilevati risulta confermato l'andamento di un fenomeno virtuoso rilevato nella tabella seguente e nel grafico n. 2 (ALLEGATI 8 e 9):

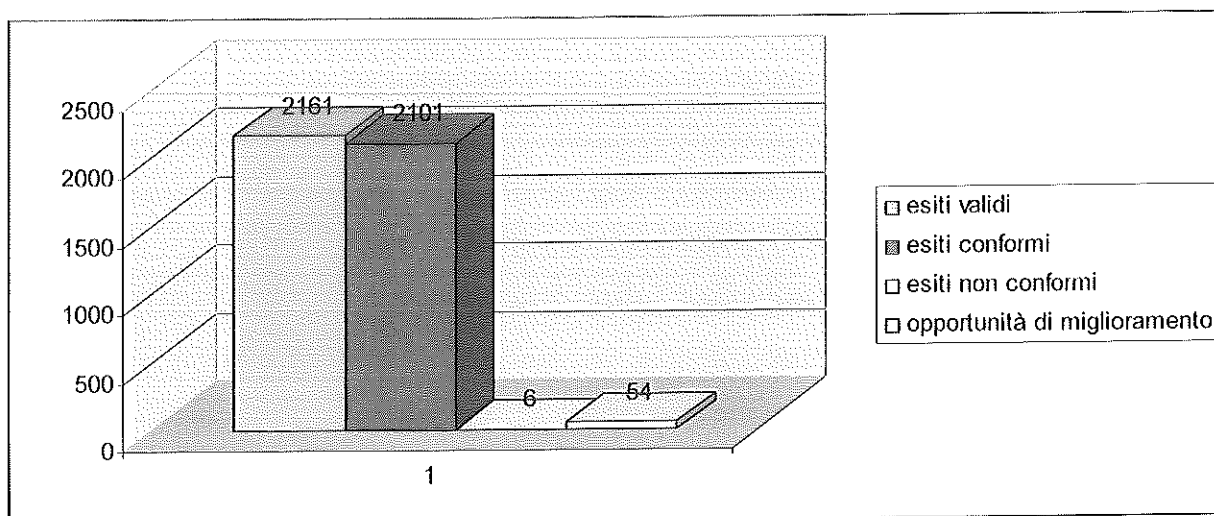

**PROVINCIA DI BRINDISI
RELAZIONE SUI CONTROLLI INTERNI ANNO 2019**

Primo semestre 2019	Secondo semestre 2019
Numero atti controllati 128	Numero atti controllati 120
Numero esiti attivi 1280	Numero esiti attivi 1200
Numero esiti non applicabili 202	Numero esiti non applicabili 117
Numero esiti validi 1078	Numero esiti validi 1083
Numero esiti conformi 1041	Numero esiti conformi 1060
Numero esiti non conformi 5	Numero esiti non conformi 1
Numero esiti opportunità di miglioramento 32	Numero esiti opportunità di miglioramento 22



Grafico n. 2

Il confronto in termini relativi delle non conformità riscontrate è di facile intuizione nei seguenti grafici (grafico n. 3 e 4):



**PROVINCIA DI BRINDISI
RELAZIONE SUI CONTROLLI INTERNI ANNO 2019**

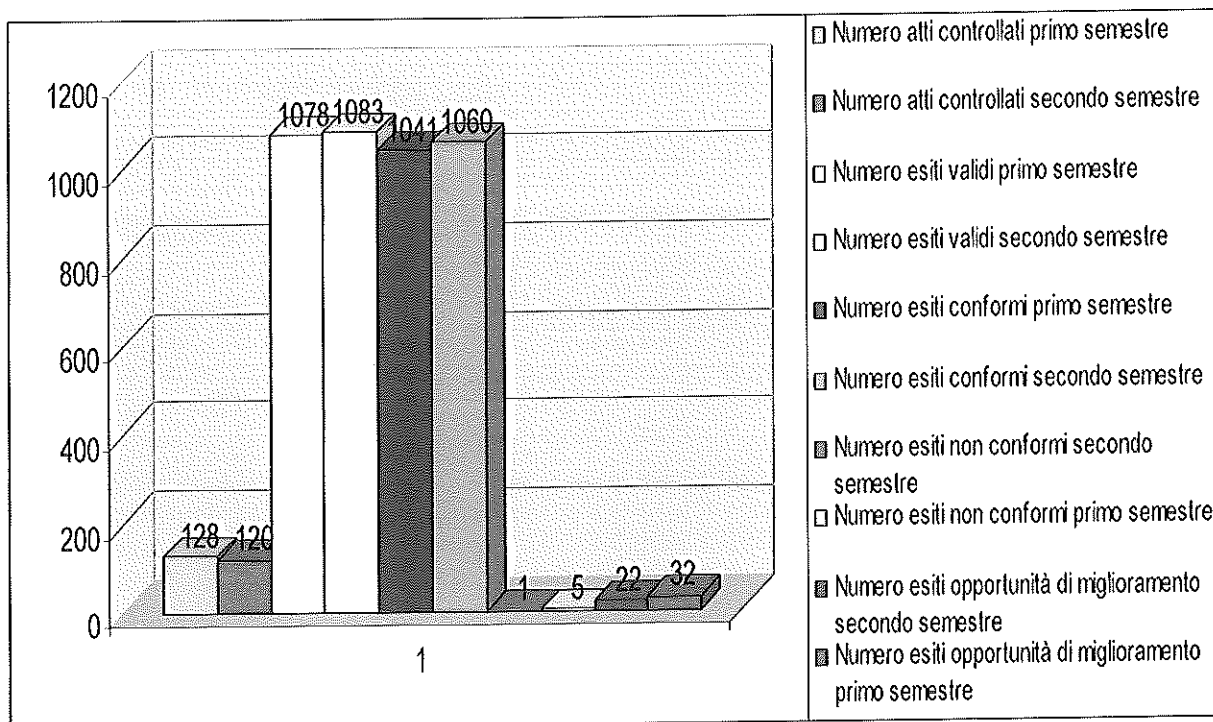

Grafico n. 3



Grafico n. 4

In buona sostanza il fenomeno che viene riscontrato nei due semestri del 2019 è quello di una diminuzione costante e sistematica degli errori e/o omissioni ricercate.

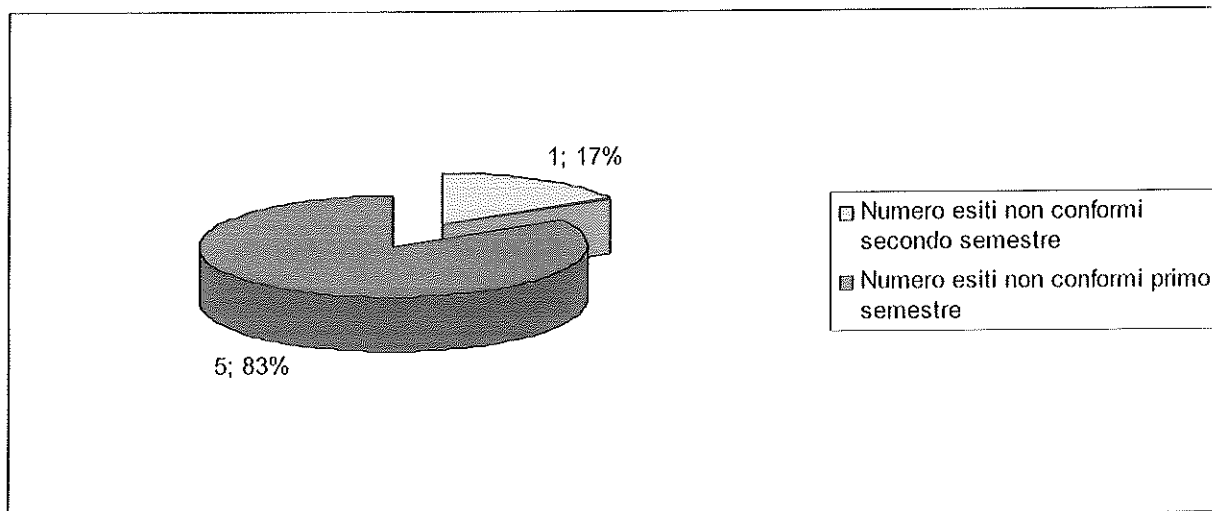
È evidente che il sistema di controllo, unitamente alla discussione ed all'approfondimento che viene riproposto nei diversi servizi per gli esiti negativi riscontrati, ha prodotto gli effetti positivi voluti.

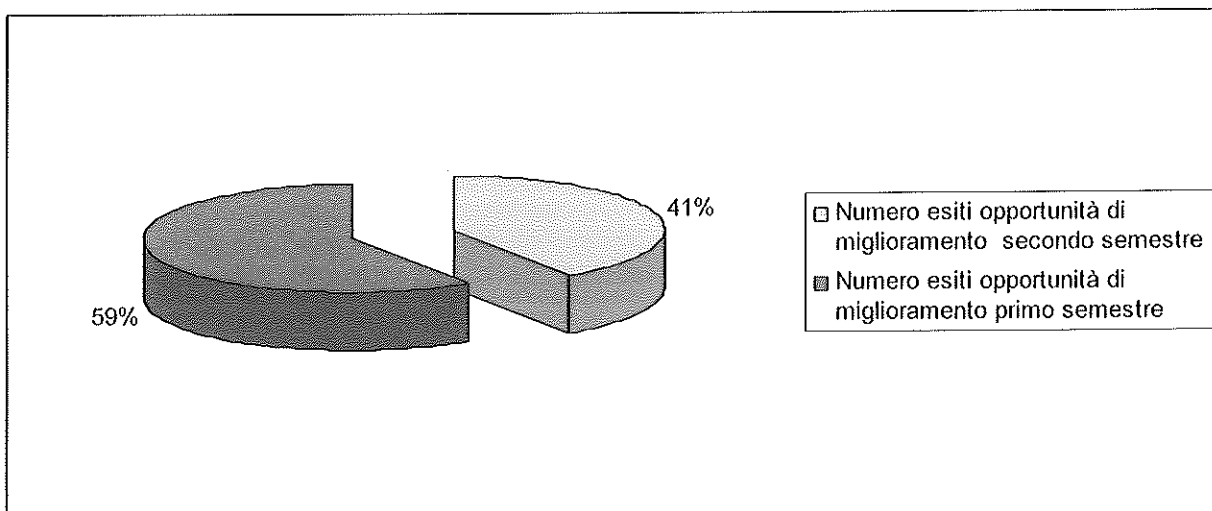

PROVINCIA DI BRINDISI
RELAZIONE SUI CONTROLLI INTERNI ANNO 2019

Analizzando nello specifico gli esiti riscontrati in ogni singolo Servizio e confrontando tra essi i rispettivi dati finali (estrapolati dagli allegati n. 8 – 9 e 10) si avrà il risultato riportato nella seguente tabella:

Servizio 1	Servizio 2	Servizio 3	Servizio 4	Servizio 5	Servizio 6	Servizio SG
Primo semestre provvedimenti controllati n. 13	Primo semestre provvedimenti controllati n. 12	Primo semestre provvedimenti controllati n. 27	Primo semestre provvedimenti controllati n. 54	Primo semestre provvedimenti controllati n. 10	Primo semestre provvedimenti controllati n. 12	
secondo semestre provvedimenti controllati n. 12	secondo semestre provvedimenti controllati n. 12	secondo semestre provvedimenti controllati n. 20	secondo semestre provvedimenti controllati n. 47	secondo semestre provvedimenti controllati n. 6	secondo semestre provvedimenti controllati n. 14	secondo semestre provvedimenti controllati n. 14
Primo semestre esiti non conformi n. 0	Primo semestre esiti non conformi n. 0	Primo semestre esiti non conformi n. 5	Primo semestre esiti non conformi n. 3	Primo semestre esiti non conformi n. 0	Primo semestre provvedimenti controllati n. 0	
Secondo semestre esiti non conformi n. 0	Secondo semestre esiti non conformi n. 0	Secondo semestre esiti non conformi n. 0	Secondo semestre esiti non conformi n. 0	Secondo semestre esiti non conformi n. 0	Secondo semestre esiti non conformi n. 0	Primo semestre provvedimenti controllati n. 1
Primo semestre esiti opportunità di miglioramento n. 4	Primo semestre esiti opportunità di miglioramento n. 6	Primo semestre esiti opportunità di miglioramento n. 6	Primo semestre esiti opportunità di miglioramento n. 13	Primo semestre esiti opportunità di miglioramento n. 1	Primo semestre provvedimenti controllati n. 2	
Secondo semestre esiti opportunità di miglioramento n. 3	Secondo semestre esiti opportunità di miglioramento n. 2	Secondo semestre esiti opportunità di miglioramento n. 4	Secondo semestre esiti opportunità di miglioramento n. 12	Secondo semestre esiti opportunità di miglioramento n. 0	Secondo semestre esiti opportunità di miglioramento n. 0	Primo semestre provvedimenti controllati n. 1
Primo semestre esiti conformi n. 113	Primo semestre esiti conformi n. 114	Primo semestre esiti conformi n. 243	Primo semestre esiti conformi n. 413	Primo semestre esiti conformi n. 80	Primo semestre esiti conformi n. 115	
Secondo semestre esiti conformi n. 106	Secondo semestre esiti conformi n. 115	Secondo semestre esiti conformi n. 193	Secondo semestre esiti conformi n. 382	Secondo semestre esiti conformi n. 49	Secondo semestre esiti conformi n. 134	Secondo semestre esiti conformi n. 81



**PROVINCIA DI BRINDISI
RELAZIONE SUI CONTROLLI INTERNI ANNO 2019**

Più chiaramente il fenomeno degli esiti negativi viene esplicitato nel seguente grafico n. 5



Grafico n. 5

Andando ancora più nello specifico e quindi analizzando i report riferiti ai singoli atti per ogni Servizio si riscontra che nel Servizio 1 sono stati controllati 25 provvedimenti, dei quali: 12 sono decreti di liquidazione ed 13 risultano essere determinazioni dirigenziali di diverso tipo. Sono stati rilevati complessivamente 250 esiti attivi e 28 non sono applicabili alla fattispecie analizzata, 215 sono risultati come conformi, 7 con possibilità di miglioramento e 0 esiti sono risultati essere non conformi (grafico n. 6).

PROVINCIA DI BRINDISI
RELAZIONE SUI CONTROLLI INTERNI ANNO 2019

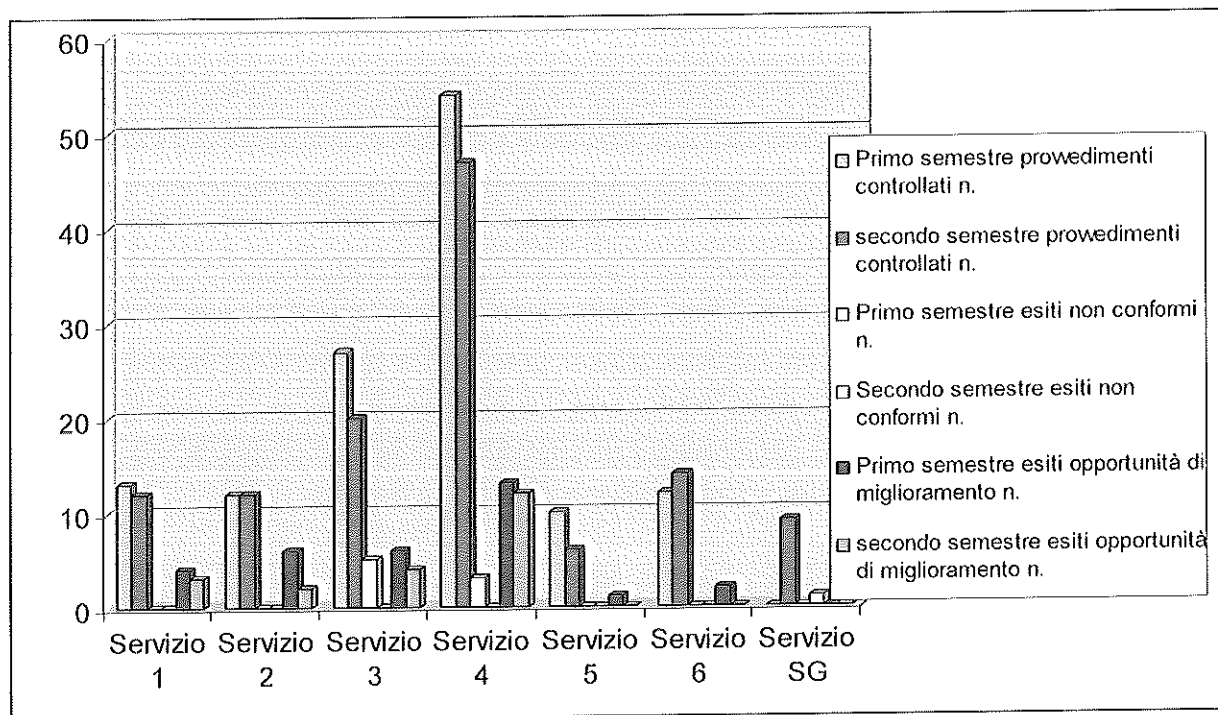

Grafico n. 6

Nel Servizio 2 sono stati analizzati complessivamente 24 atti tra decreti di liquidazione e Determinazioni dirigenziali (grafico n. 7), con il seguente riscontro: 240 esiti attivi, 9 esiti non sono applicabili alla fattispecie analizzata, 231 sono risultati validi, 223 sono risultati conformi, 8 con possibilità di miglioramento e 0 sono risultati non conformi.



Grafico n. 7

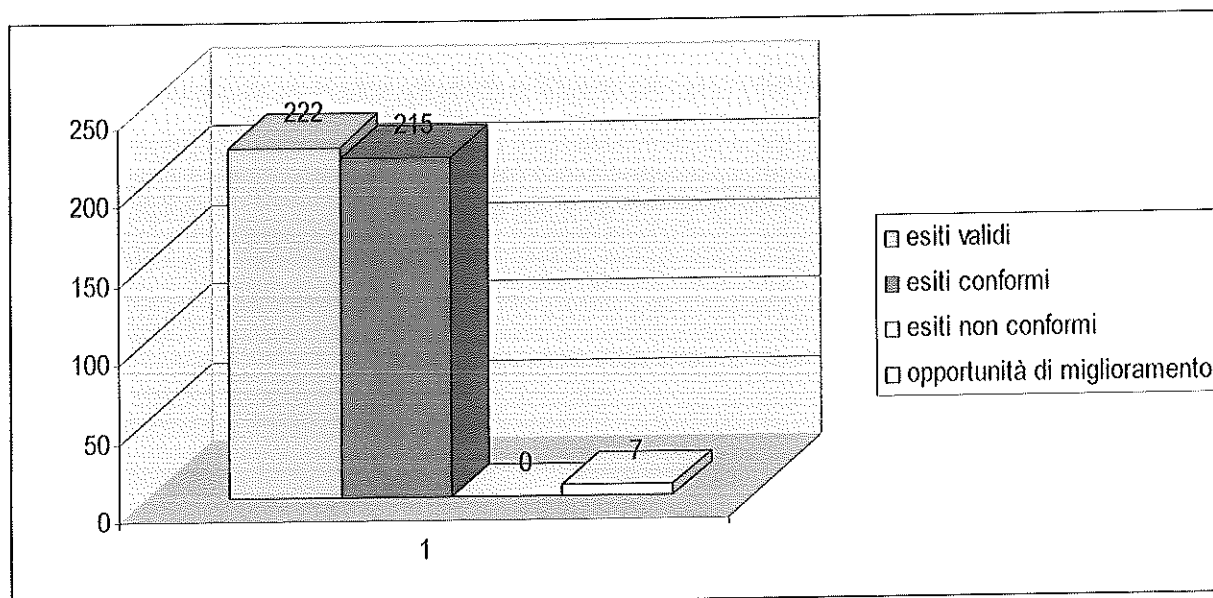

**PROVINCIA DI BRINDISI
RELAZIONE SUI CONTROLLI INTERNI ANNO 2019**

Il controllo dei 47 provvedimenti nel Servizio n. 3 ha registrato 470 esiti attivi, 30 esiti non sono applicabili alla fattispecie analizzata, 427 sono risultati come conformi, 10 con possibilità di miglioramento e 3 sono risultati non conformi (grafico n. 8).

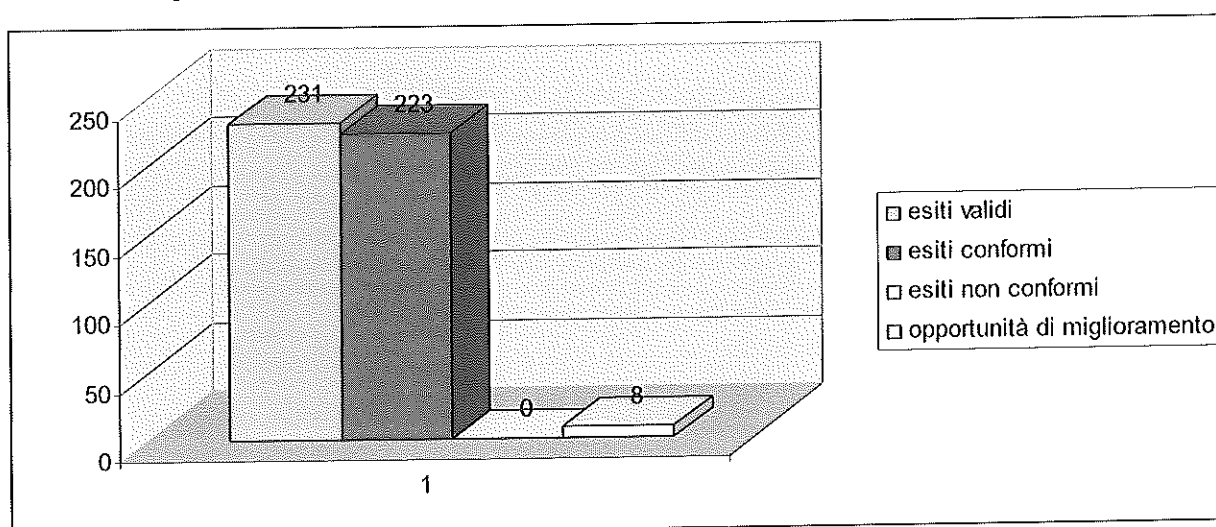

Grafico n. 8

La verifica del servizio 4 si è basata su ben 101 atti e quindi sono stati analizzate 6 determinazioni dirigenziali, n. 3 determinazioni con impegno di spesa minore di € 40.000,00, n. 4 determinazioni dirigenziali con impegno maggiore di €40.000,00, n. 5 decreti di liquidazione, n. 62 autorizzazioni e n. 21 ordinanze. Il risultato è stato il riscontro di 1010 esiti attivi 203 esiti non applicabili, 780 sono risultati come conformi, 25 con possibilità di miglioramento e 2 sono risultati non conformi (grafico n. 9)



**PROVINCIA DI BRINDISI
RELAZIONE SUI CONTROLLI INTERNI ANNO 2019**

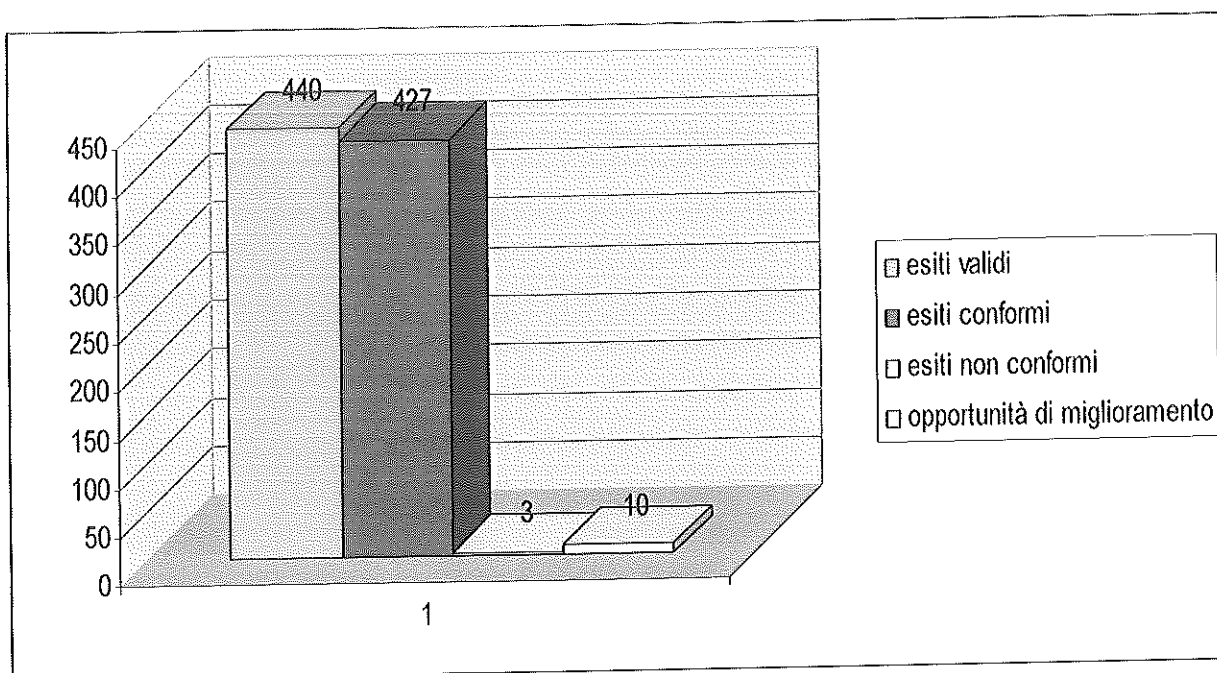

Grafico n. 9

Il controllo effettuato sui 16 provvedimenti amministrativi del servizio 5 ha permesso di registrare 160 esiti attivi, 31 esiti non applicabili al procedimento oggetto d'esame, 128 esiti conformi, 1 con possibili opportunità di miglioramento e 0 non conformità (grafico n. 10).



Grafico n. 10

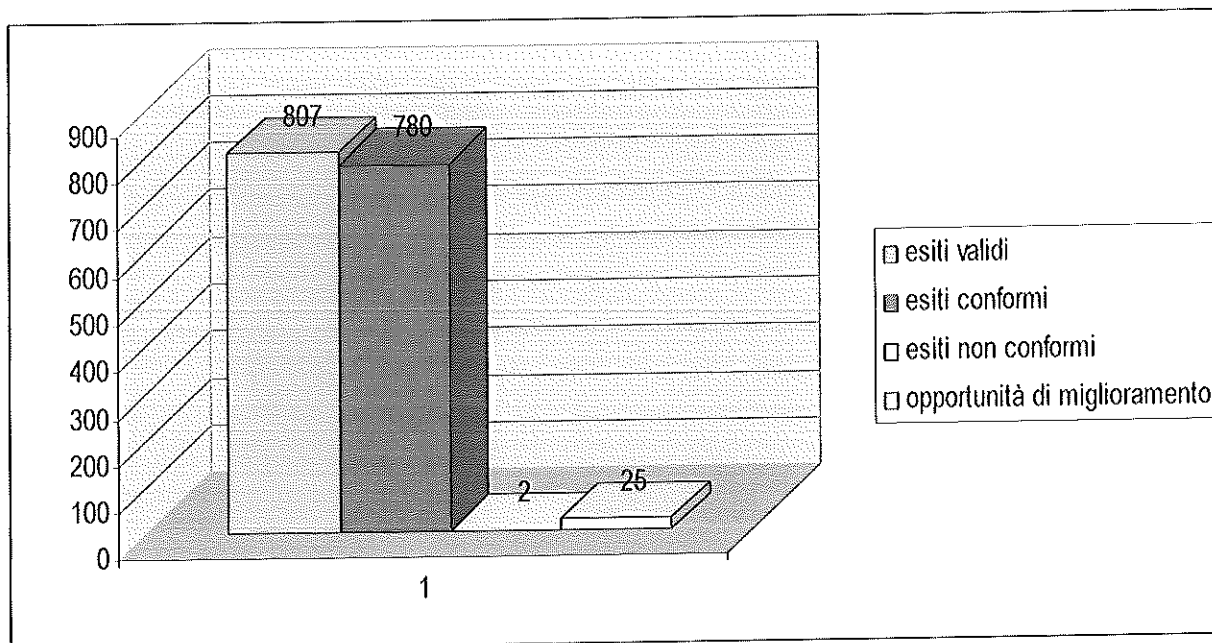

**PROVINCIA DI BRINDISI
RELAZIONE SUI CONTROLLI INTERNI ANNO 2019**

Del Servizio 6 controllo effettuato ha riguardato n. 26 provvedimenti amministrativi ed ha registrato 260 esiti attivi, 11 esiti non applicabili al procedimento oggetto d'esame, quindi 249 esiti validi, di cui: n. 247 esiti sono conformi, n. 2 sono opportunità di miglioramento e 0 non conformità (grafico n. 10).

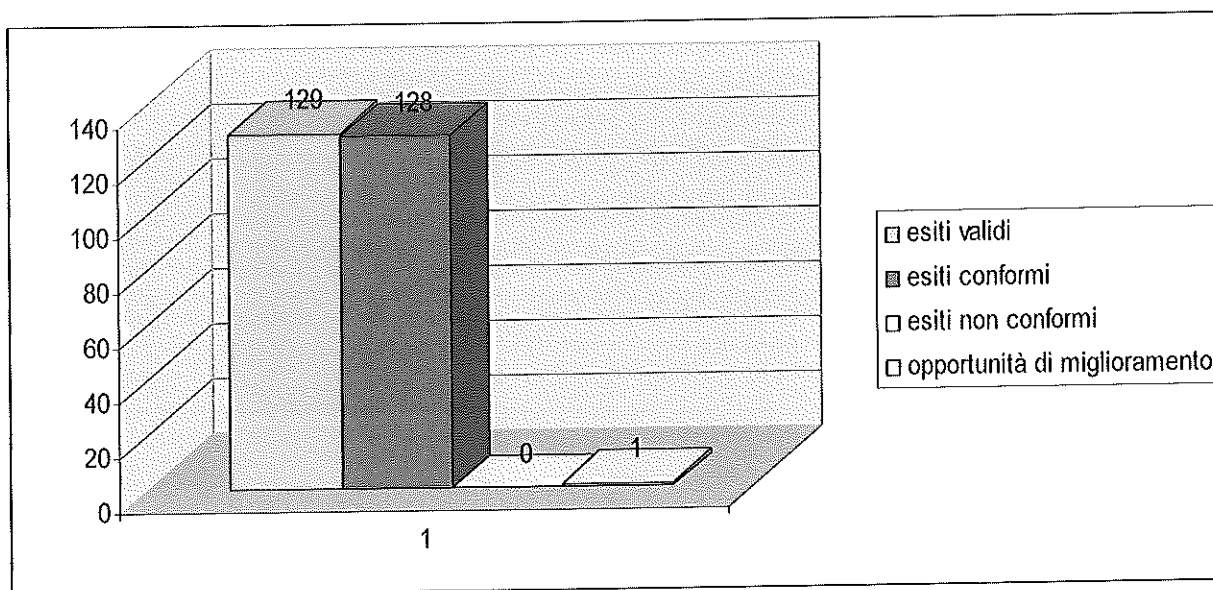
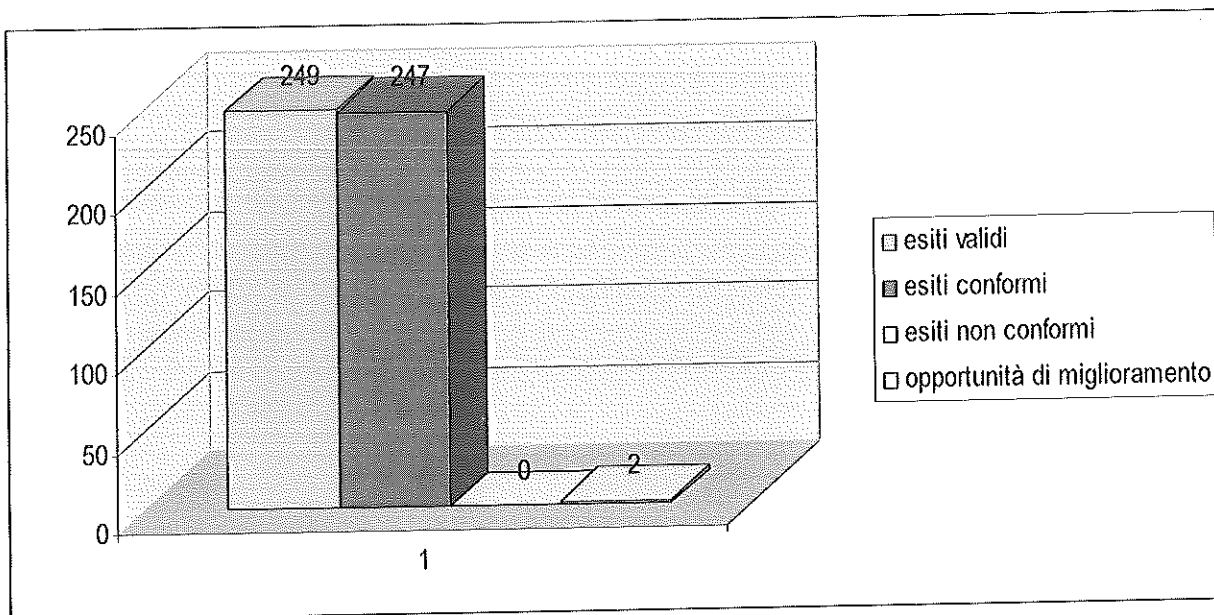

Il Servizio SG è riferito alle strutture operative dirette ad interim dal Segretario Generale; sono stati analizzati 9 provvedimenti tra decreti di liquidazione e determinazioni dirigenziali di vario tipo. Il risultato complessivo è stato di 90 esiti attivi, n. 7 esiti non applicabili, quindi 83 esiti validi, di cui: n. 81 esiti sono risultati conformi, n. 1 è risultato come opportunità di miglioramento e si è riscontrata una non conformità (grafico n. 11).



Grafico n. 11



PROVINCIA DI BRINDISI
RELAZIONE SUI CONTROLLI INTERNI ANNO 2019

Un ulteriore elemento di dettaglio analitico utile diventa quello di scindere gli esiti negativi per singola tipologia d'atto (allegato n.11) ottenendo i seguenti risultati:

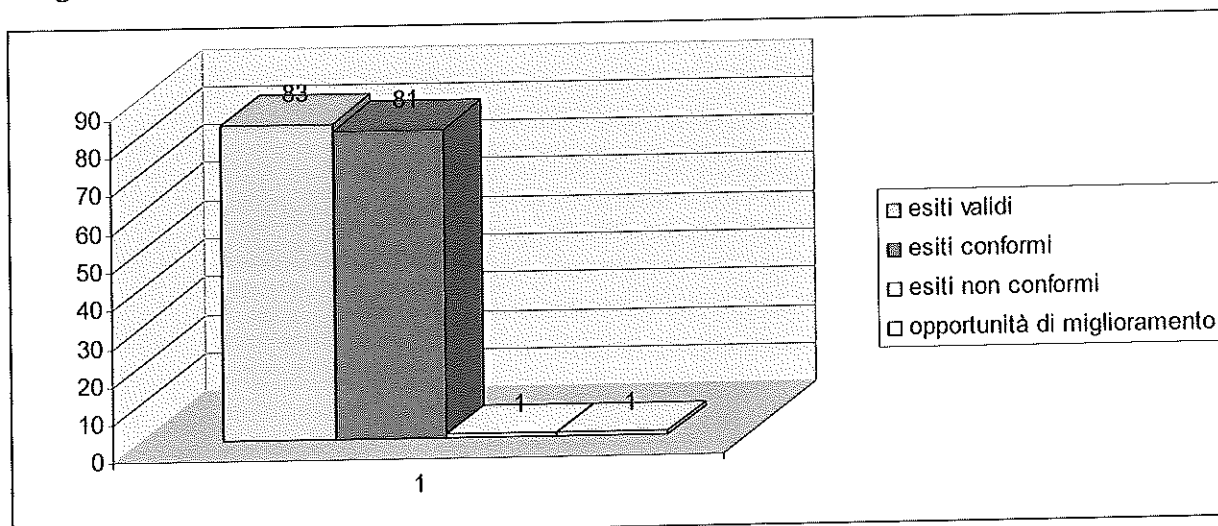
1) *Determinazioni dirigenziali (49 provvedimenti):*

parametri da controllare	n. di esiti conformi riscontrati	n. di esiti in opportunità di miglioramento	n. di esiti non conformi riscontrati
A) Legittimità normativa e regolamentare L'atto in esame rispetta le disposizioni di legge generali o specifiche per il procedimento, comprese quelle regolamentari. Verificare se l'atto risulta: registrato/assunto, presente nel SW/DB di registrazione, ma fisicamente in bianco o ancora in versione "proposta"; conforme alla normativa applicabile comunitaria, nazionale o regionale (es. T.U. Appalti ecc.) nonché ai regolamenti dell'ente applicabili (es. regolamento acquisizione in economia, contributi, ecc.)	49	0	0
B) Correttezza del procedimento L'atto in esame evidenzia un regolare svolgimento del procedimento amministrativo. Verificare se l'atto evidenzia lo svolgimento di un corretto procedimento amministrativo ai sensi della L. 241/90 (es. nomina del responsabile del procedimento, informativa ai contro interessati, ecc.).	48	0	1
C) Rispetto trasparenza e privacy L'atto in esame risulta pubblicato sull'Albo Pretorio e/o Sezione Trasparenza; i dati personali o sensibili sono trattati adeguatamente. Verificare la corretta pubblicazione WEB dell'atto, se prevista (es. incarichi, contributi) e nel caso di presenza di dati personali, sensibili o giudiziari verificare che i medesimi siano stati trattati in conformità al T.U. sulla Privacy	47	1	1
D) Rispetto dei tempi La procedura seguita nell'atto in esame rispetta la tempistica definita dalla legge e/o dai regolamenti applicabili. Verificare se l'atto è stato emesso in coerenza con i termini di legge, di regolamento/prassi o istruzione operativa (rif. monitoraggio procedimento amministrativo ai sensi della L. 190/2012)	45	1	0
E) Qualità dell'atto amministrativo L'atto in esame risulta comprensibile, ben motivato e coerente anche ad un lettore esterno. I riferimenti di legge sono correttamente riportati. Verificare la qualità intrinseca dell'atto amministrativo, verificare se sono adeguatamente riportate le motivazioni che hanno determinato l'emissione dell'atto e controllare il corretto riferimento alla normativa applicabile	48	1	0
F) Affidabilità L'atto in esame riporta riferimenti oggettivi ed evidenti; gli allegati tecnico/operativi sono reperibili, correttamente processati e protocollati. Verificare se gli eventuali riferimenti esterni dell'atto sono corretti, reperibili e protocollati.	47	0	0
G) Conformità operativa L'atto in esame risulta conforme al programma di mandato, al P.E.G./Piano delle Performance, agli atti di programmazione, circolari interne, atti di indirizzo. Verificare se l'atto riporta sufficienti riferimenti agli strumenti piano-programmatori dell'ente, dando evidenza della "catena di senso dell'azione amministrativa".	35	0	0
H) Rispetto delle attività / Efficacia Il procedimento descritto nell'atto in esame ha originato e le effettive conseguenze giuridiche e/o tecniche e/o economiche previste. Verificare in ottica di controllo di gestione se l'atto in esame ha effettivamente generato gli effetti giuridici - tecnici o economici previsti.	49	0	0
I) Efficienza ed economicità Il procedimento amministrativo dimostra un'adeguata ricerca del minor consumo di risorse economiche per il soddisfacimento del bisogno. Verificare in ottica di controllo di gestione se l'atto in esame evidenzia una sufficiente ricerca del minor impatto economico in termini di risorse finanziarie e/o interne.	22	0	0
Conformità al PTPCT	35	1	0
Totale	425	4	2



PROVINCIA DI BRINDISI
RELAZIONE SUI CONTROLLI INTERNI ANNO 2019

2) Determinazioni dirigenziali a contrarre (4 provvedimenti):

parametri da controllare	n. di esiti conformi riscontrati	n. di esiti in opportunità di miglioramento	n. di esiti non conformi riscontrati
A) Legittimità normativa e regolamentare L'atto in esame rispetta le disposizioni di legge generali o specifiche per il procedimento, comprese quelle regolamentari. Verificare se l'atto risulta: registrato/assunto, presente nel SW/DB di registrazione, ma fisicamente in bianco o ancora in versione "proposta"; conforme alla normativa applicabile comunitaria, nazionale o regionale (es. T.U. Appalti ecc.) nonché ai regolamenti dell'ente applicabili (es. regolamento acquisizione in economia, contributi, ecc.)	4	0	0
B) Correttezza del procedimento L'atto in esame evidenzia un regolare svolgimento del procedimento amministrativo. Verificare se l'atto evidenzia lo svolgimento di un corretto procedimento amministrativo ai sensi della L. 241/90 (es. nomina del responsabile del procedimento, informativa ai contro interessati, ecc.).	4	0	0
C) Rispetto trasparenza e privacy L'atto in esame risulta pubblicato sull'Albo Pretorio e/o Sezione Trasparenza; i dati personali o sensibili sono trattati adeguatamente. Verificare la corretta pubblicazione WEB dell'atto, se prevista (es. incarichi, contributi) e nel caso di presenza di dati personali, sensibili o giudiziari verificare che i medesimi siano stati trattati in conformità al T.U. sulla Privacy	4	0	0
D) Rispetto dei tempi La procedura seguita nell'atto in esame rispetta la tempistica definita dalla legge e/o dai regolamenti applicabili. Verificare se l'atto è stato emesso in coerenza con i termini di legge, di regolamento/prassi o istruzione operativa (rif. monitoraggio procedimento amministrativo ai sensi della L. 190/2012)	3	0	0
E) Qualità dell'atto amministrativo L'atto in esame risulta comprensibile, ben motivato e coerente anche ad un lettore esterno. I riferimenti di legge sono correttamente riportati. Verificare la qualità intrinseca dell'atto amministrativo, verificare se sono adeguatamente riportate le motivazioni che hanno determinato l'emissione dell'atto e controllare il corretto riferimento alla normativa applicabile	4	0	0
F) Affidabilità L'atto in esame riporta riferimenti oggettivi ed evidenti; gli allegati tecnico/operativi sono reperibili, correttamente processati e protocollati. Verificare se gli eventuali riferimenti esterni dell'atto sono corretti, reperibili e protocollati.	4	0	0
G) Conformità operativa L'atto in esame risulta conforme al programma di mandato, al P.E.G./Piano delle Performance, agli atti di programmazione, circolari interne, atti di indirizzo. Verificare se l'atto riporta sufficienti riferimenti agli strumenti piano-programmatori dell'ente, dando evidenza della "catena di senso dell'azione amministrativa".	2	0	0
H) Rispetto delle attività / Efficacia Il procedimento descritto nell'atto in esame ha originato e le effettive conseguenze giuridiche e/o tecniche e/o economiche previste. Verificare in ottica di controllo di gestione se l'atto in esame ha effettivamente generato gli effetti giuridici - tecnici o economici previsti.	4	0	0
I) Efficienza ed economicità Il procedimento amministrativo dimostra un'adeguata ricerca del minor consumo di risorse economiche per il soddisfacimento del bisogno. Verificare in ottica di controllo di gestione se l'atto in esame evidenzia una sufficiente ricerca del minor impatto economico in termini di risorse finanziarie e/o interne.	2	0	0
Conformità al PTPCT	3	0	0
Totale	34	0	0



PROVINCIA DI BRINDISI
RELAZIONE SUI CONTROLLI INTERNI ANNO 2019

3) Determinazioni dirigenziali con impegno di spesa < € 40.000,00 (47 provvedimenti):

parametri da controllare	n. di esiti conformi riscontrati	n. di esiti in opportunità di miglioramento	n. di esiti non conformi riscontrati
A) Legittimità normativa e regolamentare L'atto in esame rispetta le disposizioni di legge generali o specifiche per il procedimento, comprese quelle regolamentari. Verificare se l'atto risulta: registrato/assunto, presente nel SW/DB di registrazione, ma fisicamente in bianco o ancora in versione "proposta"; conforme alla normativa applicabile comunitaria, nazionale o regionale (es. T.U. Appalti ecc.) nonché ai regolamenti dell'ente applicabili (es. regolamento acquisizione in economia, contributi, ecc.)	47	0	0
B) Correttezza del procedimento L'atto in esame evidenzia un regolare svolgimento del procedimento amministrativo. Verificare se l'atto evidenzia lo svolgimento di un corretto procedimento amministrativo ai sensi della L. 241/90 (es. nomina del responsabile del procedimento, informativa ai contro interessati, ecc.).	46	1	0
C) Rispetto trasparenza e privacy L'atto in esame risulta pubblicato sull'Albo Pretorio e/o Sezione Trasparenza; i dati personali o sensibili sono trattati adeguatamente. Verificare la corretta pubblicazione WEB dell'atto, se prevista (es. incarichi, contributi) e nel caso di presenza di dati personali, sensibili o giudiziari verificare che i medesimi siano stati trattati in conformità al T.U. sulla Privacy	44	2	1
D) Rispetto dei tempi La procedura seguita nell'atto in esame rispetta la tempistica definita dalla legge e/o dai regolamenti applicabili. Verificare se l'atto è stato emesso in coerenza con i termini di legge, di regolamento/prassi o istruzione operativa (rif. monitoraggio procedimento amministrativo ai sensi della L. 190/2012)	45	1	0
E) Qualità dell'atto amministrativo L'atto in esame risulta comprensibile, ben motivato e coerente anche ad un lettore esterno. I riferimenti di legge sono correttamente riportati. Verificare la qualità intrinseca dell'atto amministrativo, verificare se sono adeguatamente riportate le motivazioni che hanno determinato l'emissione dell'atto e controllare il corretto riferimento alla normativa applicabile	46	1	0
F) Affidabilità L'atto in esame riporta riferimenti oggettivi ed evidenti; gli allegati tecnico/operativi sono reperibili, correttamente processati e protocollati. Verificare se gli eventuali riferimenti esterni dell'atto sono corretti, reperibili e protocollati.	47	0	0
G) Conformità operativa L'atto in esame risulta conforme al programma di mandato, al P.E.G./Piano delle Performance, agli atti di programmazione, circolari interne, atti di indirizzo. Verificare se l'atto riporta sufficienti riferimenti agli strumenti piano-programmatori dell'ente, dando evidenza della "catena di senso dell'azione amministrativa".	43	0	0
H) Rispetto delle attività / Efficacia Il procedimento descritto nell'atto in esame ha originato e le effettive conseguenze giuridiche e/o tecniche e/o economiche previste. Verificare in ottica di controllo di gestione se l'atto in esame ha effettivamente generato gli effetti giuridici - tecnici o economici previsti.	44	2	0
I) Efficienza ed economicità Il procedimento amministrativo dimostra un'adeguata ricerca del minor consumo di risorse economiche per il soddisfacimento del bisogno. Verificare in ottica di controllo di gestione se l'atto in esame evidenzia una sufficiente ricerca del minor impatto economico in termini di risorse finanziarie e/o interne.	30	1	0
Conformità al PTPCT	34	1	1
Totale	426	9	2



PROVINCIA DI BRINDISI
RELAZIONE SUI CONTROLLI INTERNI ANNO 2019

4) Determinazioni dirigenziali con impegno di spesa \geq € 40.000,00 (22 provvedimenti):

parametri da controllare	n. di esiti conformi riscontrati	n. di esiti in opportunità di miglioramento	n. di esiti non conformi riscontrati
A) Legittimità normativa e regolamentare L'atto in esame rispetta le disposizioni di legge generali o specifiche per il procedimento, comprese quelle regolamentari. Verificare se l'atto risulta: registrato/assunto, presente nel SW/DB di registrazione, ma fisicamente in bianco o ancora in versione "proposta"; conforme alla normativa applicabile comunitaria, nazionale o regionale (es. T.U. Appalti ecc.) nonché ai regolamenti dell'ente applicabili (es. regolamento acquisizione in economia, contributi, ecc.)	22	0	0
B) Correttezza del procedimento L'atto in esame evidenzia un regolare svolgimento del procedimento amministrativo. Verificare se l'atto evidenzia lo svolgimento di un corretto procedimento amministrativo ai sensi della L. 241/90 (es. nomina del responsabile del procedimento, informativa ai contro interessati, ecc.).	22	0	0
C) Rispetto trasparenza e privacy L'atto in esame risulta pubblicato sull'Albo Pretorio e/o Sezione Trasparenza; i dati personali o sensibili sono trattati adeguatamente. Verificare la corretta pubblicazione WEB dell'atto, se prevista (es. incarichi, contributi) e nel caso di presenza di dati personali, sensibili o giudiziari verificare che i medesimi siano stati trattati in conformità al T.U. sulla Privacy	22	0	0
D) Rispetto dei tempi La procedura seguita nell'atto in esame rispetta la tempistica definita dalla legge e/o dai regolamenti applicabili. Verificare se l'atto è stato emesso in coerenza con i termini di legge, di regolamento/prassi o istruzione operativa (rif. monitoraggio procedimento amministrativo ai sensi della L. 190/2012)	21	0	0
E) Qualità dell'atto amministrativo L'atto in esame risulta comprensibile, ben motivato e coerente anche ad un lettore esterno. I riferimenti di legge sono correttamente riportati. Verificare la qualità intrinseca dell'atto amministrativo, verificare se sono adeguatamente riportate le motivazioni che hanno determinato l'emissione dell'atto e controllare il corretto riferimento alla normativa applicabile	22	0	0
F) Affidabilità L'atto in esame riporta riferimenti oggettivi ed evidenti; gli allegati tecnico/operativi sono reperibili, correttamente processati e protocollati. Verificare se gli eventuali riferimenti esterni dell'atto sono corretti, reperibili e protocollati.	22	0	0
G) Conformità operativa L'atto in esame risulta conforme al programma di mandato, al P.E.G./Piano delle Performance, agli atti di programmazione, circolari interne, atti di indirizzo. Verificare se l'atto riporta sufficienti riferimenti agli strumenti piano-programmatori dell'ente, dando evidenza della "catena di senso dell'azione amministrativa".	21	0	0
H) Rispetto delle attività / Efficacia Il procedimento descritto nell'atto in esame ha originato e le effettive conseguenze giuridiche e/o tecniche e/o economiche previste. Verificare in ottica di controllo di gestione se l'atto in esame ha effettivamente generato gli effetti giuridici - tecnici o economici previsti.	22	0	0
I) Efficienza ed economicità Il procedimento amministrativo dimostra un'adeguata ricerca del minor consumo di risorse economiche per il soddisfacimento del bisogno. Verificare in ottica di controllo di gestione se l'atto in esame evidenzia una sufficiente ricerca del minor impatto economico in termini di risorse finanziarie e/o interne.	15	0	0
Conformità al PTPCT	17	0	0
Totale	206	0	0



**PROVINCIA DI BRINDISI
RELAZIONE SUI CONTROLLI INTERNI ANNO 2019**

5) Decreti di liquidazione (42 provvedimenti):

parametri da controllare	n. di esiti conformi riscontrati	n. di esiti in opportunità di miglioramento	n. di esiti non conformi riscontrati
A) Legittimità normativa e regolamentare L'atto in esame rispetta le disposizioni di legge generali o specifiche per il procedimento, comprese quelle regolamentari. Verificare se l'atto risulta: registrato/assunto, presente nel SW/DB di registrazione, ma fisicamente in bianco o ancora in versione "proposta"; conforme alla normativa applicabile comunitaria, nazionale o regionale (es. T.U. Appalti ecc.) nonché ai regolamenti dell'ente applicabili (es. regolamento acquisizione in economia, contributi, ecc.)	42	0	0
B) Correttezza del procedimento L'atto in esame evidenzia un regolare svolgimento del procedimento amministrativo. Verificare se l'atto evidenzia lo svolgimento di un corretto procedimento amministrativo ai sensi della L. 241/90 (es. nomina del responsabile del procedimento, informativa ai contro interessati, ecc.).	40	2	0
C) Rispetto trasparenza e privacy L'atto in esame risulta pubblicato sull'Albo Pretorio e/o Sezione Trasparenza; i dati personali o sensibili sono trattati adeguatamente. Verificare la corretta pubblicazione WEB dell'atto, se prevista (es. incarichi, contributi) e nel caso di presenza di dati personali, sensibili o giudiziari verificare che i medesimi siano stati trattati in conformità al T.U. sulla Privacy	40	2	0
D) Rispetto dei tempi La procedura seguita nell'atto in esame rispetta la tempistica definita dalla legge e/o dai regolamenti applicabili. Verificare se l'atto è stato emesso in coerenza con i termini di legge, di regolamento/prassi o istruzione operativa (rif. monitoraggio procedimento amministrativo ai sensi della L. 190/2012)	36	5	0
E) Qualità dell'atto amministrativo L'atto in esame risulta comprensibile, ben motivato e coerente anche ad un lettore esterno. I riferimenti di legge sono correttamente riportati. Verificare la qualità intrinseca dell'atto amministrativo, verificare se sono adeguatamente riportate le motivazioni che hanno determinato l'emissione dell'atto e controllare il corretto riferimento alla normativa applicabile	41	1	0
F) Affidabilità L'atto in esame riporta riferimenti oggettivi ed evidenti; gli allegati tecnico/operativi sono reperibili, correttamente processati e protocollati. Verificare se gli eventuali riferimenti esterni dell'atto sono corretti, reperibili e protocollati.	39	3	0
G) Conformità operativa L'atto in esame risulta conforme al programma di mandato, al P.E.G./Piano delle Performance, agli atti di programmazione, circolari interne, atti di indirizzo. Verificare se l'atto riporta sufficienti riferimenti agli strumenti piano-programmatori dell'ente, dando evidenza della "catena di senso dell'azione amministrativa".	42	0	0
H) Rispetto delle attività / Efficacia Il procedimento descritto nell'atto in esame ha originato e le effettive conseguenze giuridiche e/o tecniche e/o economiche previste. Verificare in ottica di controllo di gestione se l'atto in esame ha effettivamente generato gli effetti giuridici - tecnici o economici previsti.	41	0	0
I) Efficienza ed economicità Il procedimento amministrativo dimostra un'adeguata ricerca del minor consumo di risorse economiche per il soddisfacimento del bisogno. Verificare in ottica di controllo di gestione se l'atto in esame evidenzia una sufficiente ricerca del minor impatto economico in termini di risorse finanziarie e/o interne.	28	0	0
Conformità al PTPCT	31	2	0
Totale	380	15	0



PROVINCIA DI BRINDISI
RELAZIONE SUI CONTROLLI INTERNI ANNO 2019

6) autorizzazioni (62 provvedimenti):

parametri da controllare	n. di esiti conformi riscontrati	n. di esiti in opportunità di miglioramento	n. di esiti non conformi riscontrati
A) Legittimità normativa e regolamentare L'atto in esame rispetta le disposizioni di legge generali o specifiche per il procedimento, comprese quelle regolamentari. Verificare se l'atto risulta: registrato/assunto, presente nel SW/DB di registrazione, ma fisicamente in bianco o ancora in versione "proposta"; conforme alla normativa applicabile comunitaria, nazionale o regionale (es. T.U. Appalti ecc.) nonché ai regolamenti dell'ente applicabili (es. regolamento acquisizione in economia, contributi, ecc.)	62	0	0
B) Correttezza del procedimento L'atto in esame evidenzia un regolare svolgimento del procedimento amministrativo. Verificare se l'atto evidenzia lo svolgimento di un corretto procedimento amministrativo ai sensi della L. 241/90 (es. nomina del responsabile del procedimento, informativa ai contro interessati, ecc.).	62	0	0
C) Rispetto trasparenza e privacy L'atto in esame risulta pubblicato sull'Albo Pretorio e/o Sezione Trasparenza; i dati personali o sensibili sono trattati adeguatamente. Verificare la corretta pubblicazione WEB dell'atto, se prevista (es. incarichi, contributi) e nel caso di presenza di dati personali, sensibili o giudiziari verificare che i medesimi siano stati trattati in conformità al T.U. sulla Privacy	61	1	0
D) Rispetto dei tempi La procedura seguita nell'atto in esame rispetta la tempistica definita dalla legge e/o dai regolamenti applicabili. Verificare se l'atto è stato emesso in coerenza con i termini di legge, di regolamento/prassi o istruzione operativa (rif. monitoraggio procedimento amministrativo ai sensi della L. 190/2012)	40	19	2
E) Qualità dell'atto amministrativo L'atto in esame risulta comprensibile, ben motivato e coerente anche ad un lettore esterno. I riferimenti di legge sono correttamente riportati. Verificare la qualità intrinseca dell'atto amministrativo, verificare se sono adeguatamente riportate le motivazioni che hanno determinato l'emissione dell'atto e controllare il corretto riferimento alla normativa applicabile	60	2	0
F) Affidabilità L'atto in esame riporta riferimenti oggettivi ed evidenti; gli allegati tecnico/operativi sono reperibili, correttamente processati e protocollati. Verificare se gli eventuali riferimenti esterni dell'atto sono corretti, reperibili e protocollati.	61	1	0
G) Conformità operativa L'atto in esame risulta conforme al programma di mandato, al P.E.G./Piano delle Performance, agli atti di programmazione, circolari interne, atti di indirizzo. Verificare se l'atto riporta sufficienti riferimenti agli strumenti piano-programmatori dell'ente, dando evidenza della "catena di senso dell'azione amministrativa".	3	0	0
H) Rispetto delle attività / Efficacia Il procedimento descritto nell'atto in esame ha originato e le effettive conseguenze giuridiche e/o tecniche e/o economiche previste. Verificare in ottica di controllo di gestione se l'atto in esame ha effettivamente generato gli effetti giuridici - tecnici o economici previsti.	61	0	0
I) Efficienza ed economicità Il procedimento amministrativo dimostra un'adeguata ricerca del minor consumo di risorse economiche per il soddisfacimento del bisogno. Verificare in ottica di controllo di gestione se l'atto in esame evidenzia una sufficiente ricerca del minor impatto economico in termini di risorse finanziarie e/o interne.	2	0	0
Conformità al PTPCT	30	0	0
Totale	442	23	2



PROVINCIA DI BRINDISI
RELAZIONE SUI CONTROLLI INTERNI ANNO 2019

7) scheda di valutazione per atti vari: processi verbali ed ordinanze ingiunzione (21 provvedimenti):

parametri da controllare	n. di esiti conformi riscontrati	n. di esiti in opportunità di miglioramento	n. di esiti non conformi riscontrati
A) Legittimità normativa e regolamentare L'atto in esame rispetta le disposizioni di legge generali o specifiche per il procedimento, comprese quelle regolamentari. Verificare se l'atto risulta: registrato/assunto, presente nel SW/DB di registrazione, ma fisicamente in bianco o ancora in versione "proposta"; conforme alla normativa applicabile comunitaria, nazionale o regionale (es. T.U. Appalti ecc.) nonché ai regolamenti dell'ente applicabili (es. regolamento acquisizione in economia, contributi, ecc.)	21	0	0
B) Correttezza del procedimento L'atto in esame evidenzia un regolare svolgimento del procedimento amministrativo. Verificare se l'atto evidenzia lo svolgimento di un corretto procedimento amministrativo ai sensi della L. 241/90 (es. nomina del responsabile del procedimento, informativa ai contro interessati, ecc.).	21	0	0
C) Rispetto trasparenza e privacy L'atto in esame risulta pubblicato sull'Albo Pretorio e/o Sezione Trasparenza; i dati personali o sensibili sono trattati adeguatamente. Verificare la corretta pubblicazione WEB dell'atto, se prevista (es. incarichi, contributi) e nel caso di presenza di dati personali, sensibili o giudiziari verificare che i medesimi siano stati trattati in conformità al T.U. sulla Privacy	21	0	0
D) Rispetto dei tempi La procedura seguita nell'atto in esame rispetta la tempistica definita dalla legge e/o dai regolamenti applicabili. Verificare se l'atto è stato emesso in coerenza con i termini di legge, di regolamento/prassi o istruzione operativa (rif. monitoraggio procedimento amministrativo ai sensi della L. 190/2012)	21	0	0
E) Qualità dell'atto amministrativo L'atto in esame risulta comprensibile, ben motivato e coerente anche ad un lettore esterno. I riferimenti di legge sono correttamente riportati. Verificare la qualità intrinseca dell'atto amministrativo, verificare se sono adeguatamente riportate le motivazioni che hanno determinato l'emissione dell'atto e controllare il corretto riferimento alla normativa applicabile	21	0	0
F) Affidabilità L'atto in esame riporta riferimenti oggettivi ed evidenti; gli allegati tecnico/operativi sono reperibili, correttamente processati e protocollati. Verificare se gli eventuali riferimenti esterni dell'atto sono corretti, reperibili e protocollati.	21	0	0
G) Conformità operativa L'atto in esame risulta conforme al programma di mandato, al P.E.G./Piano delle Performance, agli atti di programmazione, circolari interne, atti di indirizzo. Verificare se l'atto riporta sufficienti riferimenti agli strumenti piano-programmatori dell'ente, dando evidenza della "catena di senso dell'azione amministrativa".	12	0	0
H) Rispetto delle attività / Efficacia Il procedimento descritto nell'atto in esame ha originato e le effettive conseguenze giuridiche e/o tecniche e/o economiche previste. Verificare in ottica di controllo di gestione se l'atto in esame ha effettivamente generato gli effetti giuridici - tecnici o economici previsti.	21	0	0
I) Efficienza ed economicità Il procedimento amministrativo dimostra un'adeguata ricerca del minor consumo di risorse economiche per il soddisfacimento del bisogno. Verificare in ottica di controllo di gestione se l'atto in esame evidenzia una sufficiente ricerca del minor impatto economico in termini di risorse finanziarie e/o interne.	5	0	0
Conformità al PTPCT	17	0	0
Totale	181	0	0



**PROVINCIA DI BRINDISI
RELAZIONE SUI CONTROLLI INTERNI ANNO 2019**

In esecuzione del disposto del c 5 art. 7 del “Regolamento sui sistemi di controllo interni”, con nota le note n. 13203 del 16/05.2019 (ALLEGATO 1), n. 27505 del 10/09/2019 (ALLEGATO 2), 36737 del 29/11/2019 (ALLEGATO 4) e n. 10922 del 28/04/2020 sono stati trasmessi a tutti i dirigenti dei Servizi interessati i report semestrali dei controlli effettuati. È stato assegnato il termine di giorni 7 per presentare osservazioni e/o fornire chiarimenti in relazione alle anomalie riscontrate.

Conclusioni

Il controlli effettuati in ogni semestre si sono conclusi con la redazione e l’emissione delle note n.28841 del 24/09/2019 (ALLEGATO n. 3) e n.13443 del 26/05/2020 (ALLEGATO n. 6), relative alle direttive a cui conformarsi.

Riassumendo l’esame di ogni singolo parametro ha evidenziato a quanto di seguito riportato.



PROVINCIA DI BRINDISI
RELAZIONE SUI CONTROLLI INTERNI ANNO 2019

Totale atti controllati 248:

parametri da controllare	n. di esiti conformi riscontrati	n. di esiti in opportunità di miglioramento	n. di esiti non conformi riscontrati
A) Legittimità normativa e regolamentare L'atto in esame rispetta le disposizioni di legge generali o specifiche per il procedimento, comprese quelle regolamentari. Verificare se l'atto risulta: registrato/assunto, presente nel SW/DB di registrazione, ma fisicamente in bianco o ancora in versione "proposta"; conforme alla normativa applicabile comunitaria, nazionale o regionale (es. T.U. Appalti ecc.) nonché ai regolamenti dell'ente applicabili (es. regolamento acquisizione in economia, contributi, ecc.)	343	3	0
B) Correttezza del procedimento L'atto in esame evidenzia un regolare svolgimento del procedimento amministrativo. Verificare se l'atto evidenzia lo svolgimento di un corretto procedimento amministrativo ai sensi della L. 241/90 (es. nomina del responsabile del procedimento, informativa ai contro interessati, ecc.).	243	3	1
C) Rispetto trasparenza e privacy L'atto in esame risulta pubblicato sull'Albo Pretorio e/o Sezione Trasparenza; i dati personali o sensibili sono trattati adeguatamente. Verificare la corretta pubblicazione WEB dell'atto, se prevista (es. incarichi, contributi) e nel caso di presenza di dati personali, sensibili o giudiziari verificare che i medesimi siano stati trattati in conformità al T.U. sulla Privacy	239	3	2
D) Rispetto dei tempi La procedura seguita nell'atto in esame rispetta la tempistica definita dalla legge e/o dai regolamenti applicabili. Verificare se l'atto è stato emesso in coerenza con i termini di legge, di regolamento/prassi o istruzione operativa (rif. monitoraggio procedimento amministrativo ai sensi della L. 190/2012)	211	29	2
E) Qualità dell'atto amministrativo L'atto in esame risulta comprensibile, ben motivato e coerente anche ad un lettore esterno. I riferimenti di legge sono correttamente riportati. Verificare la qualità intrinseca dell'atto amministrativo, verificare se sono adeguatamente riportate le motivazioni che hanno determinato l'emissione dell'atto e controllare il corretto riferimento alla normativa applicabile	242	5	0
F) Affidabilità L'atto in esame riporta riferimenti oggettivi ed evidenti; gli allegati tecnico/operativi sono reperibili, correttamente processati e protocollati. Verificare se gli eventuali riferimenti esterni dell'atto sono corretti, reperibili e protocollati.	241	4	0
G) Conformità operativa L'atto in esame risulta conforme al programma di mandato, al P.E.G./Piano delle Performance, agli atti di programmazione, circolari interne, atti di indirizzo. Verificare se l'atto riporta sufficienti riferimenti agli strumenti piano-programmatori dell'ente, dando evidenza della "catena di senso dell'azione amministrativa".	161	0	0
H) Rispetto delle attività / Efficacia Il procedimento descritto nell'atto in esame ha originato e le effettive conseguenze giuridiche e/o tecniche e/o economiche previste. Verificare in ottica di controllo di gestione se l'atto in esame ha effettivamente generato gli effetti giuridici - tecnici o economici previsti.	241	2	0
I) Efficienza ed economicità Il procedimento amministrativo dimostra un'adeguata ricerca del minor consumo di risorse economiche per il soddisfacimento del bisogno. Verificare in ottica di controllo di gestione se l'atto in esame evidenzia una sufficiente ricerca del minor impatto economico in termini di risorse finanziarie e/o interne.	105	2	0
Conformità al PTPCT	167	4	1
Totale	2193	55	6



PROVINCIA DI BRINDISI
RELAZIONE SUI CONTROLLI INTERNI ANNO 2019

Entrando nel merito del controllo, si evidenzia che su 248 atti verificati nel periodo di riferimento si sono registrate solo 6 non conformità e 55 opportunità di miglioramento.

In relazione all'esame dell'atto finalizzato alla verifica di un regolare svolgimento del procedimento amministrativo, sono stati riscontrati, anche in questo caso, solo tre opportunità di miglioramento, tutte riferibili alla assenza della disposizione di trasmissione della determina all'interessato.

In relazione al parametro della "*Correttezza del procedimento*" si segnala soprattutto la non conformità legata alla mancata indicazione di debito fuori bilancio. In questo caso però si è attivata comunque la procedura di riconoscimento del debito fuori bilancio.

La verifica degli atti legata alla corretta pubblicazione WEB del provvedimento amministrativo, unitamente alla conformità del trattamento dei dati sensibili al T.U. sulla Privacy, ha rilevato n.3 esiti che evidenziano un'opportunità di miglioramento e due esiti classificati come non conformità. In questo caso i provvedimenti in esame non riportavano la disposizione della pubblicazione sul sito istituzione, nella sezione "Amministrazione Trasparente". È evidente che questi rilievi riferiti alla insufficiente attività legata ai corretti adempimenti di legge legati al DLgs 33/2013 sono stati riportati anche come "Opportunità di Miglioramento" nella sezione relativa alla verifica di conformità al PTCPT.

In relazione al rispetto della tempistica definita dalla legge sono stati riscontrate 29 opportunità di miglioramento. È evidente che la dilatazione dei tempi necessari alla definizione di un provvedimento è legata anche alla carenza di personale che attualmente vive l'Amministrazione a seguito del riordino delle funzioni che le province hanno subito; tuttavia si segnala la necessità di rispettare, nell'istruttoria e nella successiva adozione dei provvedimenti l'ordine cronologico di arrivo delle istanze.

Nella sezione del controllo dedicata alla "*Qualità dell'atto amministrativo*", sono state registrate cinque opportunità di miglioramento. In particolare si segnala un atto in cui è stato riscontrato un refuso di stampa all'interno di una determinazione costituito da un intero periodo; ovviamente di senso completamente estraneo all'atto. La determinazione in questione, inoltre riportava altri aspetti di non conformità legati al rispetto della tempistica stabilita dalla normativa in vigore ed ai dati di acquisizione dei documenti citati nel testo.

Il controllo finalizzato ad individuare la coerenza dell'atto oggetto di verifica rispetto alla conformità operativa, all'efficacia ed all'efficienza economica ha registrato solo due opportunità di miglioramento legate a due atti che non hanno originato le conseguenze previste perché i bandi sono andati deserti.



PROVINCIA DI BRINDISI
RELAZIONE SUI CONTROLLI INTERNI ANNO 2019

Due opportunità di miglioramento sono state registrate sul parametro legato “Efficienza ed economicità” Il procedimento amministrativo dimostra un'adeguata ricerca del minor consumo di risorse economiche per il soddisfacimento del bisogno. In questo caso si è trattato dell'affidamento di un incarico anche, se di importo modesto, senza aver richiesto preventivi ad altri soggetti.

La verifica di conformità rispetto al Piano Triennale di Prevenzione della Corruzione e per la Trasparenza, ha registrato quattro opportunità di miglioramento ed una non conformità. Le prime erano riferite agli atti ai quali sono state riscontrate la non corretta pubblicazione sul sito WEB istituzionale. La non conformità, invece, è riferita ad una Determinazione Dirigenziale che non ha sufficientemente motivato la mancata applicazione dell'art. 6 del PTPCT.

In conclusione, per una corretta redazione dei procedimenti amministrativi, si richiama l'attenzione sul rispetto cronologico di arrivo delle istanze e nel verificare sempre di aver correttamente adempiuto gli obblighi di pubblicazione.

In conclusione, per una corretta redazione dei procedimenti amministrativi, si richiama l'attenzione sul rispetto cronologico di arrivo delle istanze.

Il responsabile del procedimento
Dott. Cosimo D'Angelo

Il Segretario Generale
Salvatore Maurizio Moscara



PROVINCIA DI BRINDISI
RELAZIONE SUI CONTROLLI INTERNI ANNO 2019

ALLEGATO 1



PROVINCIA DI BRINDISI

IL SEGRETARIO GENERALE

Cod. Fisc. 80001390741
Part. IVA 00184540748

Brindisi,
c.a.p. 72100 – Via De Leo, 3 – Tel. 0831/565111

N. di prot.

**Ai/le Gent.mi/e Dirigenti dei Servizi interessati
Ai/le Gent.mi/e Titolari di relativa P.O.**

e p.c. All'Gent.mo sig. Presidente

LORO SEDI

OGGETTO: CONTROLLO DI REGOLARITÀ AMMINISTRATIVA SUCCESSIVA – TRASMISSIONE SCHEDE PRIMO TRIMOESTRE 2019

In esecuzione al disposto del c. 5 art. 7 del “Regolamento sui sistemi dei controlli interni” che prevede di comunicare le risultanze di eventuali anomalie e/o illegittimità riscontrate ai dirigenti dei Servizi interessati, si trasmettono i riepiloghi, riferiti al primo trimestre 2019, delle schede di controllo dei singoli atti suddivisi per singolo Servizio.

Si rammenta che gli acronimi delle indicazioni di riscontro poste gli affianco ai controlli puntuali hanno il seguente significato:

- CO = il punto indicato trova giusto riscontro nell'atto verificato;
- OM = il punto indicato nella scheda può essere oggetto di miglioramento ed è possibile trovare all'interno del riquadro allegato un suggerimento in tal senso.
- NC = il punto indicato non trova corretto riscontro nell'atto verificato
- NA = il punto indicato non è richiesto nell'atto verificato e pertanto la sua assenza non indica un errore nella redazione.

Si fa presente che le SS. LL. in epigrafe possono presentare e/o fornire chiarimenti nel termine di giorni 7 dalla data di ricevimento della presente.

Cordiali saluti.

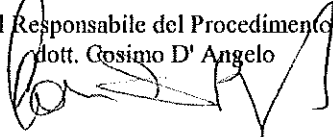
Il Responsabile del Procedimento
dott. Cosimo D' Angelo

Il Segretario Generale
Salvatore/Maurizio Moscara

Allegati: Schede di Controllo Atti



PROVINCIA DI BRINDISI
RELAZIONE SUI CONTROLLI INTERNI ANNO 2019

ALLEGATO 2

**PROVINCIA DI BRINDISI****IL SEGRETARIO GENERALE**

Cod. Fisc. 80001390741
Part. IVA 00184540748

Brindisi,
c.a.p. 72100 - Via De Leo, 3 - Tel. 0831/565111

N. di prot.

**Ai/le Gent.mi/e Dirigenti dei Servizi interessati
Ai/le Gent.mi/e Titolari di relativa P.O.**

e p.c. All'Gent.mo sig. Presidente

LORO SEDI

**OGGETTO: CONTROLLO DI REGOLARITÀ AMMINISTRATIVA SUCCESSIVA –
TRASMISSIONE SCHEDE SECONDO TRIMESTRE 2019**

In esecuzione al disposto del c. 5 art. 7 del "Regolamento sui sistemi dei controlli interni" che prevede di comunicare le risultanze di eventuali anomalie e/o illegittimità riscontrate ai dirigenti dei Servizi interessati, si trasmettono i riepiloghi, riferiti al secondo trimestre 2019, delle schede di controllo dei singoli atti suddivisi per singolo Servizio.

Si rammenta che gli acronimi delle indicazioni di riscontro poste gli affianco ai controlli puntuali hanno il seguente significato:

- CO = il punto indicato trova giusto riscontro nell'atto verificato;
- OM = il punto indicato nella scheda può essere oggetto di miglioramento ed è possibile trovare all'interno del riquadro allegato un suggerimento in tal senso.
- NC = il punto indicato non trova corretto riscontro nell'atto verificato
- NA = il punto indicato non è richiesto nell'atto verificato e pertanto la sua assenza non indica un errore nella redazione.

Si fa presente che le SS. LL. in epigrafe possono presentare e/o fornire chiarimenti nel termine di giorni 7 dalla data di ricevimento della presente.

Cordiali saluti.

Il Responsabile del Procedimento
coll. Cosimo D'Angelo

Il Segretario Generale
Salvatore Maurizio Moscara

Allegati: Schede di Controllo Atti



PROVINCIA DI BRINDISI
RELAZIONE SUI CONTROLLI INTERNI ANNO 2019

ALLEGATO 3



PROVINCIA DI BRINDISI

IL SEGRETARIO GENERALE

Cod. Fisc. 80001390741
Part. IVA 00184540748

Brindisi,
c.a.p. 72100 - Via De Leo, 3 - Tel. 0831/565111

N. di prot.

Ai Dirigenti dei Servizi

Ai titolari di Posizione Organizzativa

c.p.c. **Al sig. Presidente**

LORO SEDI

OGGETTO: *Controllo di regolarità amministrativa successiva primo semestre 2019 - Direttive a cui conformarsi*

L'attività di controllo sugli atti gestionali del primo semestre 2019 è stata svolta con le indicazioni operative presenti nel Decreto del Segretario Generale n. 1 del 24/04/2018. Pertanto, la verifica dell'azione amministrativa si è basata sui seguenti criteri:

- rispetto delle normative comunitarie, statali, regionali e regolamentari, generali e di settore;
- correttezza e regolarità della procedura;
- correttezza formale nella redazione dell'atto;
- rispetto dei termini stabiliti dalle norme di legge e regolamentari per la conclusione dei procedimenti amministrativi;
- verifica se il procedimento descritto nell'atto in esame ha originato le effettive conseguenze giuridiche c/o tecniche e/o economiche previste;
- verifica se il procedimento amministrativo ha dimostrato un'adeguata ricerca del minor consumo di risorse economiche per il soddisfacimento del bisogno;
- conformità al PTCPT

Particolare attenzione è stata posta sia in relazione al rispetto degli obblighi di pubblicità e sia per verificare il corretto adempimento degli obblighi di trasparenza imposti dal decreto legislativo n. 33/2013 ed infine sulla conformità alle disposizioni contenute nel PTCPT in vigore.

L'analisi del fenomeno nel semestre di riferimento ha messo evidenza che su 127 atti controllati, la risultanza degli esiti validi è stata di 1070; di questi: 1033 sono stati indicati come conformi, 32 sono stati definiti come opportunità di miglioramento e solo 5 esiti sono stati indicati come non conformi.

Il grafico successivo esprime in modo immediato il risultato appena descritto

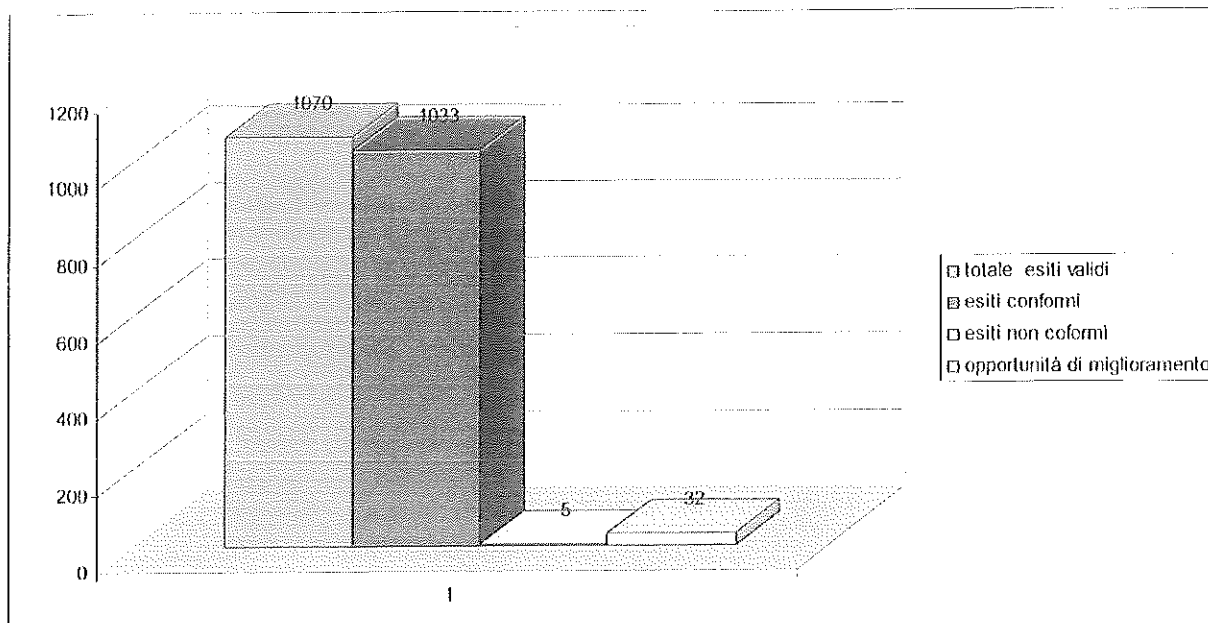

Più in particolare, ragionando per valori relativi e trasformando tutto in dati percentuali si avrà:

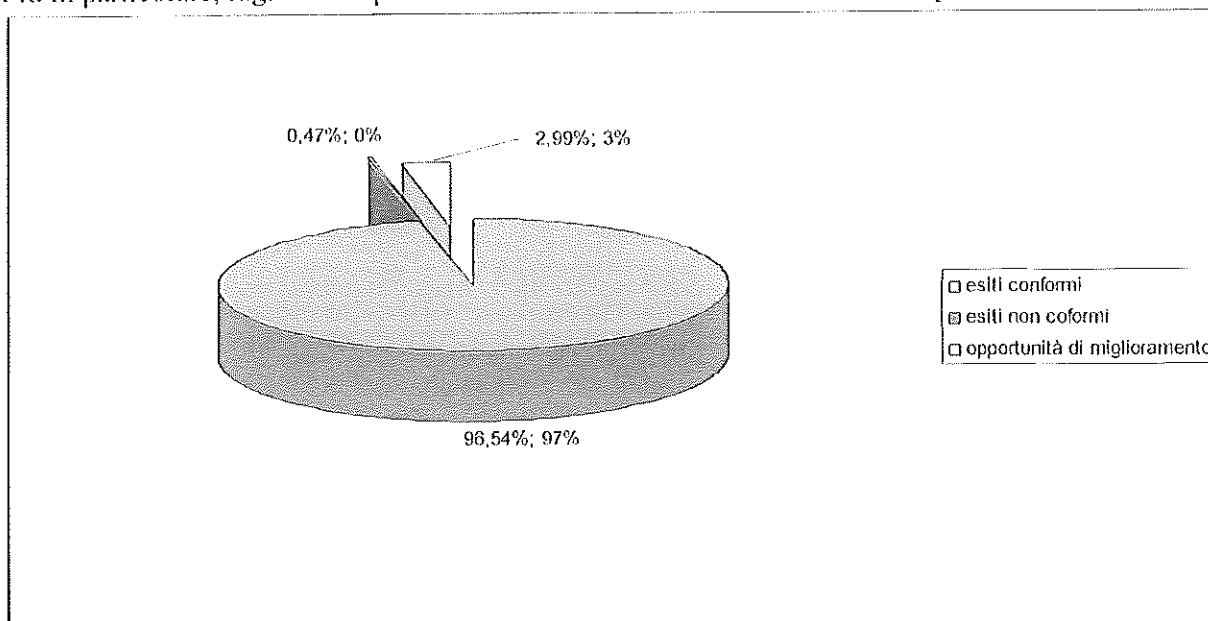

La tipologia di esiti più rappresentativa è quella indicata nella seguente tabella:

Aspetto controllato	n. di esiti conformi riscontrati	n. di esiti in opportunità di miglioramento	n. di esiti non conformi riscontrati
A) Legittimità normativa e regolamentare L'atto in esame rispetta le disposizioni di legge generali o specifiche per il procedimento, comprese quelle regolamentari. Verificare se l'atto risulta: - registrato/assunto, presente nel SW/DB di registrazione, ma fisicamente in bianco o ancora in versione "proposta"; - conforme alla normativa applicabile comunitaria, nazionale o regionale (es. T.U. Appalti ecc.) nonché ai regolamenti dell'ente applicabili (es. regolamento acquisizione in economia, contributi, ecc.)	124	3	0
B) Correttezza del procedimento L'atto in esame evidenzia un regolare svolgimento del procedimento amministrativo. Verificare se l'atto evidenzia lo svolgimento di un corretto procedimento amministrativo ai sensi della L. 241/90 (es. nomina del responsabile del procedimento, informativa ai controinteressati, ecc.).	125	2	0
C) Rispetto trasparenza e privacy L'atto in esame risulta pubblicato sull'Albo Pretorio e/o Sezione Trasparenza; i dati personali o sensibili sono trattati adeguatamente. Verificare la corretta pubblicazione WEB dell'atto, se prevista (es. incarichi, contributi) e nel caso di presenza di dati personali, sensibili o giudiziari verificare che i medesimi siano stati trattati in conformità al T.U. sulla Privacy	124	1	2
D) Rispetto dei tempi La procedura seguita nell'atto in esame rispetta la tempistica definita dalla legge e/o dai regolamenti applicabili. Verificare se l'atto è stato emesso in coerenza con i termini di legge, di regolamento/prassi o istruzione operativa (rif. monitoraggio procedimento amministrativo ai sensi della L. 190/2012)	103	15	2
E) Qualità dell'atto amministrativo L'atto in esame risulta comprensibile, ben motivato e coerente anche ad un lettore esterno. I riferimenti di legge sono correttamente riportati. Verificare la qualità intrinseca dell'atto amministrativo, verificare se sono adeguatamente riportate le motivazioni che hanno determinato l'emissione dell'atto e controllare il corretto riferimento alla normativa applicabile	124	3	0
F) Affidabilità L'atto in esame riporta riferimenti oggettivi ed evidenti; gli allegati tecnico/operativi sono reperibili, correttamente processati e protocollati. Verificare se gli eventuali riferimenti esterni dell'atto sono corretti, reperibili e protocollati.	122	4	0
G) Conformità operativa L'atto in esame risulta conforme al programma di mandato, al P.E.G./Piano delle Performance, agli atti di programmazione, circolari interne, atti di indirizzo. Verificare se l'atto riporta sufficienti riferimenti agli strumenti piano-programmatori dell'ente, dando evidenza della "catena di senso dell'azione amministrativa".	79	0	0
H) Rispetto delle attività / Efficacia Il procedimento descritto nell'atto in esame ha originato e le effettive conseguenze giuridiche e/o tecniche e/o economiche previste. Verificare in ottica di controllo di gestione se l'atto in esame ha effettivamente generato gli effetti giuridici - tecnici o economici previsti.	126	0	0
I) Efficienza ed economicità Il procedimento amministrativo dimostra un'adeguata ricerca del minor consumo di risorse economiche per il soddisfacimento del bisogno. Verificare in ottica di controllo di gestione se l'atto in esame evidenzia una sufficiente ricerca del minor impatto economico in termini di risorse finanziarie e/o interne.	45	0	0
L) Conformità al PTPCT	61	4	1
Totale	1033	32	5

Entrando nel merito del controllo, il risultato relativo all'esame della coerenza dell'atto rispetto alle disposizioni di legge, ha registrato solo tre esiti definiti come opportunità di miglioramento perché i riferimenti riportati nel procedimento in esame erano al PTPCT non in vigore al momento della redazione.

In relazione all'esame dell'atto finalizzato alla verifica di un regolare svolgimento del procedimento amministrativo, sono stati riscontrati, anche in questo caso, solo tre opportunità di miglioramento, tutte riferibili alla assenza della disposizione di trasmissione della determina all'interessato.

La verifica degli atti legata alla corretta pubblicazione WEB del provvedimento amministrativo, unitamente alla conformità del trattamento dei dati sensibili al T.U. sulla Privacy, ha rilevato n.2 esiti che evidenziano un'opportunità di miglioramento e due esiti classificati come non conformità. In questo caso i provvedimenti in esame non riportavano la disposizione della pubblicazione sul sito istituzione, nella sezione "Amministrazione Trasparente". È evidente che questi rilievi riferiti alla insufficiente attività legata ai corretti adempimenti di legge legati al DLgs 33/2013 sono stati riportati anche come "Opportunità di Miglioramento" nella sezione relativa alla verifica di conformità al PTPCT.

In relazione al rispetto della tempistica definita dalla legge sono stati riscontrate 15 opportunità di miglioramento. È evidente che la dilatazione dei tempi necessari alla definizione di un provvedimento è legata anche alla carenza di personale che attualmente vive l'Amministrazione a seguito del riordino delle funzioni che le province hanno subito; tuttavia si segnala la necessità di rispettare, nell'istruttoria e nella successiva adozione dei provvedimenti l'ordine cronologico di arrivo delle istanze.

Nella sezione del controllo dedicata alla "*Qualità dell'atto amministrativo*", sono state registrate tre opportunità di miglioramento. In particolare si segnala un atto in cui è stato riscontrato un refuso di stampa all'interno di una determinazione costituito da un intero periodo; ovviamente di senso completamente estraneo all'atto. La determinazione in questione, inoltre riportava altri aspetti di non conformità legati al rispetto della tempistica stabilita dalla normativa in vigore ed ai dati di acquisizione dei documenti citati nel testo.

Il controllo finalizzato ad individuare la coerenza dell'atto oggetto di verifica rispetto alla conformità operativa, all'efficacia ed all'efficienza economica ha registrato solo esiti di conformità.

La verifica di conformità rispetto al Piano Triennale di Prevenzione della Corruzione e per la Trasparenza, ha registrato quattro opportunità di miglioramento ed una non conformità. Le prime erano riferite agli atti ai quali sono state riscontrate la non corretta pubblicazione sul sito WEB istituzionale. La non conformità, invece, è riferita ad una Determinazione Dirigenziale che non ha sufficientemente motivato la mancata applicazione dell'art. 6 del PTPCT.

In conclusione, per una corretta redazione dei procedimenti amministrativi, si richiama l'attenzione sul rispetto cronologico di arrivo delle istanze e nel verificare sempre di aver correttamente adempiuto gli obblighi di pubblicazione.

Cordiali saluti.

Il responsabile del procedimento
Dott. Cosimo D'Angelo

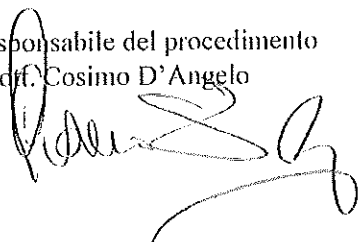

Il Segretario Generale
Salvatore Maurizio Moscara

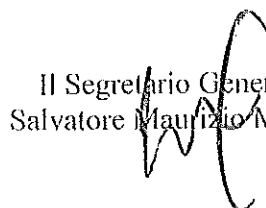



PROVINCIA DI BRINDISI
RELAZIONE SUI CONTROLLI INTERNI ANNO 2019

ALLEGATO 4



PROVINCIA DI BRINDISI

IL SEGRETARIO GENERALE

Cod. Fisc. 80001390741
Part. IVA 00184540748

Brindisi, 29 NOV 2019
c.a.p. 72100 - Via De Leo, 3 - Tel. 0831/565111

N. 36373 di prot.

Ai/le Gent.mi/e Dirigenti dei Servizi interessati
Ai/le Gent.mi/e Titolari di relativa P.O.

e p.c. All'Gent.mo sig. Presidente

LORO SEDI

**OGGETTO: CONTROLLO DI REGOLARITÀ AMMINISTRATIVA SUCCESSIVA –
TRASMISSIONE SCHEDE TERZO TRIMESTRE 2019**

Gent.mi,

in esecuzione al disposto del c. 5 art. 7 del "Regolamento sui sistemi dei controlli interni" che prevede di comunicare le risultanze di eventuali anomalie e/o illegittimità riscontrate ai dirigenti dei Servizi interessati, si trasmettono i riepiloghi, riferiti al terzo trimestre 2019, delle schede di controllo dei singoli atti suddivisi per singolo Servizio.

Si rammenta che gli acronimi delle indicazioni di riscontro poste gli affianco ai controlli puntuali hanno il seguente significato:

- CO = il punto indicato trova giusto riscontro nell'atto verificato;
- OM = il punto indicato nella scheda può essere oggetto di miglioramento ed è possibile trovare all'interno del riquadro allegato un suggerimento in tal senso.
- NC = il punto indicato non trova corretto riscontro nell'atto verificato
- NA = il punto indicato non è richiesto nell'atto verificato e pertanto la sua assenza non indica un errore nella redazione.

Si fa presente che le SS. LL. in epigrafe possono presentare e/o fornire chiarimenti nel termine di giorni 7 dalla data di ricevimento della presente.

Cordiali saluti.

Il Responsabile del Procedimento
dott. Cosimo D' Angelo

Il Segretario Generale
Salvatore Maurizio Moscara

Allegati: Schede di Controllo Atti



**PROVINCIA DI BRINDISI
RELAZIONE SUI CONTROLLI INTERNI ANNO 2019**

ALLEGATO 5



PROVINCIA DI BRINDISI

IL SEGRETARIO GENERALE

Cod. Fisc. 80001390741
Part. IVA 00184540748

Brindisi,
c.a.p. 72100 - Via De Leo, 3 - Tel. 0831/565111

N. di prot.

Ai/le Gent.mi/e Dirigenti dei Servizi interessati
Ai/le Gent.mi/e Titolari di relativa P.O.

e p.c. All'Gent.mo sig. Presidente

LORO SEDI

OGGETTO: CONTROLLO DI REGOLARITÀ AMMINISTRATIVA SUCCESSIVA – TRASMISSIONE SCHEDE QUARTO TRIMESTRE 2019

Gent.mi,

in esecuzione al disposto del c. 5 art. 7 del "Regolamento sui sistemi dei controlli interni" che prevede di comunicare le risultanze di eventuali anomalie e/o illegittimità riscontrate ai dirigenti dei Servizi interessati, si trasmettono i riepiloghi, riferiti al quarto trimestre 2019, delle schede di controllo dei singoli atti suddivisi per singolo Servizio.

Si rammenta che gli acronimi delle indicazioni di riscontro poste gli affianco ai controlli puntuali hanno il seguente significato:

- CO = il punto indicato trova giusto riscontro nell'atto verificato;
- OM = il punto indicato nella scheda può essere oggetto di miglioramento ed è possibile trovare all'interno del riquadro allegato un suggerimento in tal senso.
- NC = il punto indicato non trova corretto riscontro nell'atto verificato
- NA = il punto indicato non è richiesto nell'atto verificato e pertanto la sua assenza non indica un errore nella redazione.

Si fa presente che le SS. LL. in epigrafe possono presentare e/o fornire chiarimenti nel termine di giorni 7 dalla data di ricevimento della presente.

Cordiali saluti.

Il Responsabile del Procedimento

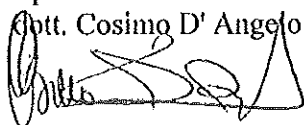
ott. Cosimo D' Angelo

Allegati: Schede di Controllo Atti

Il Segretario Generale
Salvatore Maurizio Moscara

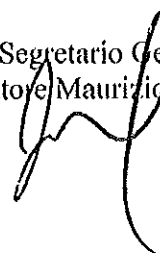



**PROVINCIA DI BRINDISI
RELAZIONE SUI CONTROLLI INTERNI ANNO 2019**

ALLEGATO 6



PROVINCIA DI BRINDISI

IL SEGRETARIO GENERALE

Cod. Fisc. 80001390741
Part. IVA 00184540748

Brindisi,
c.a.p. 72100 - Via De Leo, 3 - Tel. 0831/565111

N. di prot.

Ai Dirigenti di Area

Ai titolari di Posizione Organizzativa

e p.c. Al sig. Presidente

LORO SEDI

OGGETTO: *Controllo di regolarità amministrativa successiva secondo semestre 2019 –*
Direttive a cui conformarsi

L'attività di controllo sugli atti gestionali del secondo semestre 2019 è stata svolta con le indicazioni operative presenti nel Decreto del Segretario Generale n. 1 del 24/04/2018. Pertanto, la verifica dell'azione amministrativa si è basata sui seguenti criteri:

- rispetto delle normative comunitarie, statali, regionali e regolamentari, generali e di settore;
- correttezza e regolarità della procedura;
- correttezza formale nella redazione dell'atto;
- rispetto dei termini stabiliti dalle norme di legge e regolamentari per la conclusione dei procedimenti amministrativi;
- verifica se il procedimento descritto nell'atto in esame ha originato le effettive conseguenze giuridiche e/o tecniche e/o economiche previste;
- verifica se il procedimento amministrativo ha dimostrato un'adeguata ricerca del minor consumo di risorse economiche per il soddisfacimento del bisogno;
- conformità al PTCPT

Particolare attenzione è stata posta sia in relazione al rispetto degli obblighi di pubblicità e sia per verificare il corretto adempimento degli obblighi di trasparenza imposti dal decreto legislativo n. 33/2013 ed infine sulla conformità alle disposizioni contenute nel PTCPT in vigore.

L'analisi del fenomeno nel semestre di riferimento ha messo evidenza che su 120 atti controllati, la risultanza degli esiti validi è stata di 1083; di questi: 1060, pari al 97,98%, sono stati indicati come conformi, 22 sono stati definiti come opportunità di miglioramento e solo 1 esito è stato indicato come non conforme.

Il grafico successivo esprime in modo immediato il risultato appena descritto

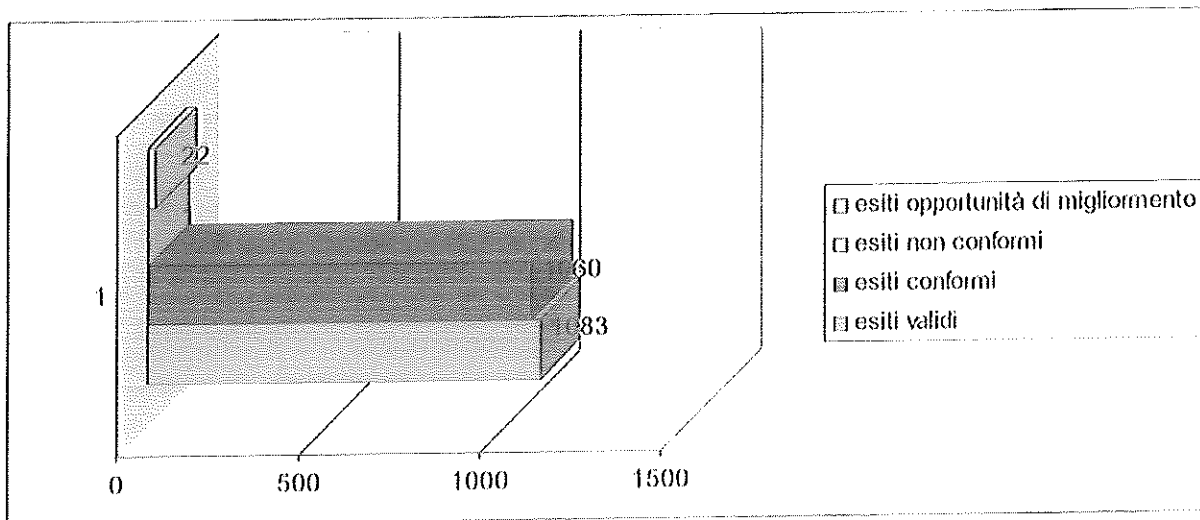

Più in particolare, ragionando per valori relativi e trasformando tutto in dati percentuali si avrà:

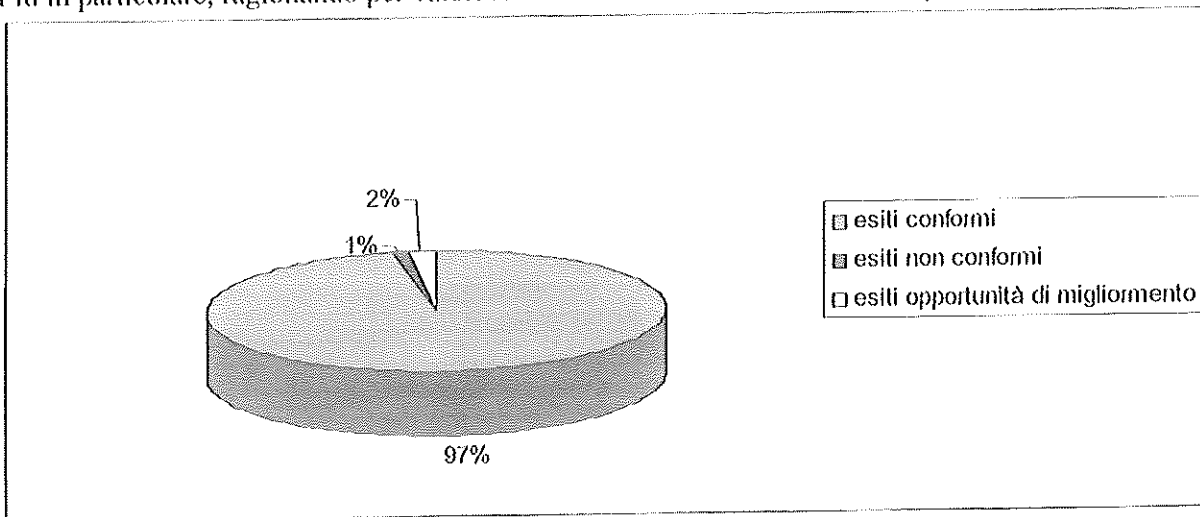

La tipologia di esiti più rappresentativa è quella indicata nella seguente tabella:

Aspetto controllato	n. di esiti conformi riscontrati	n. di esiti in opportunità di miglioramento	n. di esiti non conformi riscontrati
A) Legittimità normativa e regolamentare L'atto in esame rispetta le disposizioni di legge generali o specifiche per il procedimento, comprese quelle regolamentari. Verificare se l'atto risulta: - registrato/assunto, presente nel SW/DB di registrazione, ma fisicamente in bianco o ancora in versione "proposta"; - conforme alla normativa applicabile comunitaria, nazionale o regionale (es. T.U. Appalti ecc.) nonché ai regolamenti dell'ente applicabili (es. regolamento acquisizione in economia, contributi, ecc.)	119	0	0
B) Correttezza del procedimento L'atto in esame evidenzia un regolare svolgimento del procedimento amministrativo. Verificare se l'atto evidenzia lo svolgimento di un corretto procedimento amministrativo ai sensi della L. 241/90 (es. nomina del responsabile del procedimento, informativa ai controinteressati, ecc.).	118	1	1
C) Rispetto trasparenza e privacy L'atto in esame risulta pubblicato sull'Albo Pretorio e/o Sezione Trasparenza; i dati personali o sensibili sono trattati adeguatamente. Verificare la corretta pubblicazione WEB dell'atto, se prevista (es. incarichi, contributi) e nel caso di presenza di dati personali, sensibili o giudiziari verificare che i medesimi siano stati trattati in conformità al T.U. sulla Privacy	115	2	0
D) Rispetto dei tempi La procedura seguita nell'atto in esame rispetta la tempistica definita dalla legge e/o dai regolamenti applicabili. Verificare se l'atto è stato emesso in coerenza con i termini di legge, di regolamento/prassi o istruzione operativa (rif. monitoraggio procedimento amministrativo ai sensi della L. 190/2012)	108	14	0
E) Qualità dell'atto amministrativo L'atto in esame risulta comprensibile, ben motivato e coerente anche ad un lettore esterno. I riferimenti di legge sono correttamente riportati. Verificare la qualità intrinseca dell'atto amministrativo, verificare se sono adeguatamente riportate le motivazioni che hanno determinato l'emissione dell'atto e controllare il corretto riferimento alla normativa applicabile	118	2	0
F) Affidabilità L'atto in esame riporta riferimenti oggettivi ed evidenti; gli allegati tecnico/operativi sono reperibili, correttamente processati e protocollati. Verificare se gli eventuali riferimenti esterni dell'atto sono corretti, reperibili e protocollati.	119	0	0
G) Conformità operativa L'atto in esame risulta conforme al programma di mandato, al P.E.G./Piano delle Performance, agli atti di programmazione, circolari interne, atti di indirizzo. Verificare se l'atto riporta sufficienti riferimenti agli strumenti piano-programmatori dell'ente, dando evidenza della "catena di senso dell'azione amministrativa".	82	0	0
H) Rispetto delle attività / Efficienza Il procedimento descritto nell'atto in esame ha originato e le effettive conseguenze giuridiche e/o tecniche e/o economiche previste. Verificare in ottica di controllo di gestione se l'atto in esame ha effettivamente generato gli effetti giuridici - tecnici o economici previsti.	115	2	0
I) Efficienza ed economicità Il procedimento amministrativo dimostra un'adeguata ricerca del minor consumo di risorse economiche per il soddisfacimento del bisogno. Verificare in ottica di controllo di gestione se l'atto in esame evidenzia una sufficiente ricerca del minor impatto economico in termini di risorse finanziarie e/o interne.	60	1	0
L) Conformità al PTPCT	106	0	0
Totale	1060	22	1

Entrando nel merito del controllo, si evidenzia che su 120 atti verificati nel semestre di riferimento solo un atto ha registrato una non conformità mentre negli altri 19 si sono registrate solo delle opportunità di miglioramento.

In relazione al parametro della "*Correttezza del procedimento*" si segnala una non conformità legata alla mancata indicazione di debito fuori bilancio ed una opportunità di miglioramento che rileva la necessità di indicare la data di acquisizione della fattura.

La verifica degli atti legata al rispetto trasparenza e privacy ha registrato delle pubblicazioni contestuali sia della Partita IVA e sia del codice fiscale del legale rappresentate del soggetto interessato dal provvedimento. In questo caso è opportuno rammentare che è possibile pubblicare sull'albo pretorio il nome soggetti a cui sono stati erogati contributi, sovvenzioni, crediti, o riconosciute agevolazioni, sussidi o altri benefici. In tali procedimenti però, possono essere riportati i dati identificativi (nome, cognome) omettendo invece di indicare il codice fiscale, le coordinate bancarie, le informazioni che descrivano le condizioni di indigenza e le informazioni sullo stato di salute.

In relazione al rispetto della tempistica definita dalla legge sono stati riscontrate 14 opportunità di miglioramento. È evidente che la dilatazione dei tempi necessari alla definizione di un provvedimento è legata anche alla carenza di personale che attualmente vive l'Amministrazione nonché alle aumentate competenze.

La verifica riferita alla "*Qualità dell'atto amministrativo*" ha registrato due opportunità di miglioramento legate alla qualità intrinseca del provvedimento esaminato, atteso che non sono risultate adeguatamente riportate le motivazioni che hanno determinato l'emissione dell'atto ed il corretto riferimento alla normativa applicabile e vigente.

Il parametro del "*Rispetto delle attività / Efficacia*" è finalizzato a verificare se il procedimento descritto, nell'atto in esame, ha originato le effettive conseguenze giuridiche e/o tecniche e/o economiche previste. In questo caso sono stati rilevate due opportunità di miglioramento legate a due atti che non hanno originato le conseguenze previste perché i bandi sono andati deserti.

Infine una opportunità di miglioramento è stata registrata sul parametro legato "*Efficienza ed economicità*" Il procedimento amministrativo dimostra un'adeguata ricerca del minor consumo di risorse economiche per il soddisfacimento del bisogno. In questo caso è stato affidato un incarico anche, se di importo modesto, senza aver richiesto preventivi ad altri soggetti.

In conclusione, per una corretta redazione dei procedimenti amministrativi, si richiama l'attenzione sul rispetto cronologico di arrivo delle istanze.

Cordiali saluti.

Il responsabile del procedimento

Dott. Cosimo D'Angelo



Il Segretario Generale
Salvatore Maurizio Moscara

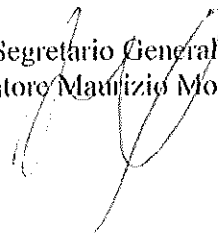



PROVINCIA DI BRINDISI
RELAZIONE SUI CONTROLLI INTERNI ANNO 2019

ALLEGATO 7



PROVINCIA DI BRINDISI

-----ooOoo-----

DECRETO DEL PRESIDENTE

N. 30

del 28-05-2019

SERVIZIO: STAFF PRESIDENTE

OGGETTO: Attribuzione dell'incarico dirigenziale ad interim del Servizio n. 6 "Gestione Tecnica del Patrimonio Immobiliare ed Edilizia Scolastica, Pianificazione Territoriale", del Settore Gestione amministrativa Avvocatura, Affari Legali e Contenzioso e del Nucleo della Polizia Provinciale al Sig. Segretario Generale.

IL PRESIDENTE

Visto che sul decreto in oggetto ai sensi dell'art. 49 del D.Lgs 18-08-2000 n. 267, sono stati acquisiti i seguenti pareri:

parere di regolarità tecnico – amministrativa del Dirigente del Servizio, così formulato: Favorevole.

Li, 27-05-2019

Il Dirigente del Servizio
F.to PRETE FERNANDA

IL PRESENTE ATTO NON COMPORTA IMPEGNO DI SPESA
(Ai sensi dell'art. 5 comma 4 del Regolamento sul sistema dei controlli interni)

Li 27-05-2019

Il Dirigente del Servizio
F.to PRETE FERNANDA

parere di regolarità contabile del Dirigente del Servizio Finanziario, così formulato:

Il Dirigente del Servizio Finanziario

parere del Vice Segretario Generale di conformità alle leggi, allo Statuto ed ai regolamenti, così formulato: Conforme.

Li, 27-05-2019

Il Vice Segretario Generale
F.to PRETE FERNANDA

Oggetto: Attribuzione dell'incarico dirigenziale ad interim del Servizio n. 6 "Gestione Tecnica del Patrimonio Immobiliare ed Edilizia Scolastica, Pianificazione Territoriale", del Settore Gestione amministrativa Avvocatura, Affari Legali e Contenzioso e del Nucleo della Polizia Provinciale al Sig. Segretario Generale.

IL PRESIDENTE DELLA PROVINCIA

Vista la vigente macrostruttura dell'Ente, approvata con Decreto del Presidente n. 4 del 19.01.2018, nella quale sono previsti i seguenti n. 6 Servizi, suddivisi in Settori ed Uffici:

SERVIZIO 1	Amministrazione Generale
SERVIZIO 2	Bilancio, Finanza, Economato e Tributi
SERVIZIO 3	Viabilità, Mobilità, Trasporti e Regolazione Circolazione Stradale, S.U.A.
SERVIZIO 4	Pianificazione Territoriale di Coordinamento per Tutela e Valorizzazione dell'Ambiente, Trasporti, Controlli Impianti Termici, Nucleo di Polizia Provinciale
SERVIZIO 5	Gestione e Valorizzazione Risorse Umane, Gestione Amministrativa Avvocatura – Affari Legali e Contenzioso, Sport, Turismo ed Agriturismo
SERVIZIO 6	Gestione Tecnica del Patrimonio Immobiliare ed Edilizia Scolastica, Pianificazione Territoriale

Dato atto che

l'attuale dotazione organica di dirigenti è composta da n. 3 Dirigenti a tempo pieno ed indeterminato a fronte di sei struttura di massima dimensione, denominati "servizi";

alla luce delle recenti riforme introdotte in materia di enti provinciali, è in corso di approvazione nel corrente anno il Piano di riassetto organizzativo dell'Ente ai sensi dell'art. 1, comma 844, della Legge n. 205/2017 (Legge di bilancio 2018), in quanto, allo stato, con le ultime determinazioni della regione Puglia in merito alle competenze in tema di politiche attive del lavoro, le funzioni fondamentali e delegate/avvalse delle province, sono state delineate in un quadro di maggiore chiarezza;

l'art. 1 del Contratto Collettivo Nazionale Integrativo di Lavoro dei Segretari comunali e provinciali del 22 Dicembre 2003 (accordo n. 2) prevede il conferimento di incarichi gestionali ai medesimi precisando che *" occorre che gli stessi siano conferiti in via temporanea, e dopo aver accertato l'inesistenza delle necessarie professionalità all'interno dell'Ente "*;

l'art 8 c. 2 del vigente Piano Triennale di Prevenzione della Corruzione 2019/2021 della Provincia di Brindisi, approvato, da ultimo, con Decreto del Presidente n. 5 dell'11.02.2019, prevede il conferimento di incarichi dirigenziali al Segretario Generale *"in situazioni particolarmente eccezionali e temporanee e per una durata non superiore al tempo strettamente necessario per consentire la copertura del posto dirigenziale vacante"*;

il predetto incarico non comporta alcun impegno di spesa a carico del bilancio dell'Ente in quanto, ai sensi del CCNL in vigore al Segretario Generale, data la posizione contrattuale vigente dello stesso, per l'incarico *de quo* non è dovuta alcuna ulteriore maggiorazione di retribuzione di posizione in quanto non prevista dal CCNL di categoria;

Ritenuto che,

nelle more dell'approvazione del predetto Piano, atteso l'esiguo numero dei Dirigenti di ruolo in servizio al momento attuale e l'esigenza di razionalizzare l'assegnazione degli incarichi dirigenziali, in una logica di maggiore efficienza ed efficacia dell'azione gestionale, è opportuno e necessario disporre, da subito, nelle more, altresì, della programmazione dei fabbisogni assunzionali, che il Servizio n. 6 "Gestione Tecnica del Patrimonio Immobiliare ed Edilizia Scolastica, Pianificazione

Territoriale”, con esclusione dell’ufficio preposto alla gestione delle pratiche dell’edilizia sismica, il Settore Gestione amministrativa Avvocatura, Affari Legali e Contenzioso ed il Nucleo di vigilanza ambientale, siano attribuiti alla responsabilità di vertice del Segretario Generale Dr. Salvatore Maurizio Moscara;

è, pertanto, necessario ed opportuno, adottare le determinazioni consequenziali alle premesse ed alle considerazioni innanzi esplicitate, al fine di assicurare la regolare prosecuzione dell’attività amministrativa dell’Ente, nella logica dei principi informati a criteri di efficacia, efficienza, economicità amministrativa, sussistendo, nel contesto organizzativo della Provincia, allo stato, quelle condizioni di eccezionalità richieste dalle richiamate norme in materia;

Atteso che ai sensi degli articoli 50 e 109 del T.U.EE.LL, l’attribuzione e la definizione degli incarichi dirigenziali spettano in via esclusiva al Sindaco ed al Presidente;

Per tutto quanto innanzi esposto;

Visto il Decreto Legislativo 18 agosto 2000, n. 267;

Visto il Decreto Legislativo 30 marzo 2001, n. 165;

Visto il Regolamento sull’ordinamento degli uffici e dei servizi;

Vista la Legge n. 205/2017(Legge di bilancio 2018);

Visto il Piano Triennale di Prevenzione della Corruzione 2019/2021 della Provincia di Brindisi, approvato con Decreto del Presidente n. 5 dell’11.02.2019;

Visto il parere di regolarità tecnico-amministrativa espresso dal Dirigente responsabile del Servizio n. 5, ai sensi dell’art. 49, comma 1, del D.Lgs. 18 agosto 2000 n. 267;

Dato atto che, ai sensi del richiamato art. 49 non necessita il parere di regolarità contabile in quanto il presente atto non ha alcun riflesso ne diretto ne indiretto sul bilancio dell’Ente;

Visto il parere di conformità espresso dal vice Segretario Generale ai sensi dell’art. 10 comma 8 del Vigente Statuto provinciale;

Rilevata la propria competenza;

D E C R E T A

- 1) La premessa è parte integrante e sostanziale del presente provvedimento.
- 2) Di disporre, in via del tutto eccezionale, con decorrenza dal 10.06.2019, per le motivazioni indicate in premessa, che qui espressamente si richiamano, l’attribuzione dell’incarico dirigenziale *ad interim* del Servizio n. 6 “Gestione Tecnica del Patrimonio Immobiliare ed Edilizia Scolastica, Pianificazione Territoriale”, con esclusione della competenza in materia di edilizia sismica, del Settore Gestione Amministrativa Avvocatura, Affari Legali e Contenzioso e del Nucleo di Polizia Provinciale al Segretario Generale Dr. Salvatore Maurizio Moscara, nelle more dell’approvazione del Piano di riassetto dell’Ente e dell’adozione della programmazione dei fabbisogni assunzionali.
- 3) Di dare atto che il presente provvedimento non comporta maggiori oneri a carico del bilancio dell’Ente in quanto, ai sensi del CCNL in vigore al Segretario Generale, data la posizione contrattuale vigente dello stesso, per l’incarico de quo non è dovuta alcuna ulteriore maggiorazione di retribuzione di posizione in quanto non prevista dal CCNL di categoria.
- 4) Di dare atto che, conseguentemente all’adozione del presente provvedimento, le risorse umane assegnate ai servizi, risultano essere indicate nell’allegato prospetto, sub lett. A);

- 5) Di trasmettere il presente provvedimento, al Segretario Generale, ai Dirigenti dei Servizi, al Collegio dei Revisori, al Nucleo di Valutazione, alle Organizzazioni Sindacali ed RSU.
- 6) Di dare atto che il dirigente competente ad esprimere il parere sul presente atto è la Dott.ssa Fernanda Prete, coadiuvata dal responsabile del procedimento D.ssa Alessandra Papadia, per i quali non sussiste conflitto di interessi, anche potenziale, ai sensi dell'art. 6 bis della l. n. 241/1990 e ss.mm.ii..
- 7) Di attestare che il presente atto, così come sopra formulato, non contiene dati e riferimenti che possano determinare censure per violazione delle norme sulla privacy di cui al D.L.vo n. 196/2003.
- 8) Di disporre la pubblicazione sull'albo pretorio on-line, nonché nell'apposita sezione dell'"Amministrazione trasparente".

Li, 28-05-2019

Il Presidente
F.to Ing. ROSSI RICCARDO

RELATA DI PUBBLICAZIONE ED ATTESTAZIONE ESECUTIVITA'

Si attesta che il presente decreto è stato pubblicato all'Albo Pretorio oggi 29.05.2019 e vi rimarrà per quindici giorni consecutivi.

PER IL RESPONSABILE DELL'ALBO

F.to FUMAROLA

**IL DIRIGENTE
SERVIZIO AFFARI GENERALI**

F.to PRETE

Ai sensi e per gli effetti del disposto di cui all'art. 50, comma 2 dello Statuto Provinciale, il presente decreto viene trasmesso in copia:

- a) Ai Consiglieri Provinciali
- b) Al Segretario Generale
- c) Al Collegio dei Revisori

**IL DIRIGENTE
SERVIZIO AFFARI GENERALI**

li 29.05.2019

F.to PRETE



PROVINCIA DI BRINDISI
RELAZIONE SUI CONTROLLI INTERNI ANNO 2019

ALLEGATO 8

Riepilogo Schede Valutate per Servizio

Data Inizio Data Fine

Servizio	Provvedimenti	Esiti Anzi	Esiti Non Applicabili	Esiti Validi	Esiti Conformi	Esiti Non Conformi	Esiti Opportunità di Miglioramento
SERVIZIO 01	13	130	17	113	109	0	4
SERVIZIO 02	12	120	6	114	108	0	6
SERVIZIO 03	27	270	27	243	234	3	6
SERVIZIO 04	54	540	127	413	398	2	13
SERVIZIO 05	10	100	20	80	79	0	1
SERVIZIO 06	12	120	5	115	113	0	2
Totali	128	1280	202	1078	1041	5	32
					96,57	0,46	2,97



PROVINCIA DI BRINDISI
RELAZIONE SUI CONTROLLI INTERNI ANNO 2019

ALLEGATO 9

Riepilogo Schede Valutate per Servizio

Data Inizio **01/07/2019** Data Fine **31/12/2019**

Servizio	Provvedimenti	Esiti Attivi	Esiti Non Applicabili	Esiti Validi	Esiti Conformi	Esiti Non Conformi	Esiti Opportunità di Miglioramento
SERVIZIO 01	12	120	11	109	106	0	3
SERVIZIO 02	12	120	3	117	115	0	2
SERVIZIO 03	20	200	3	197	193	0	4
SERVIZIO 04	47	470	76	394	382	0	12
SERVIZIO 05	6	60	11	49	49	0	0
SERVIZIO 06	14	140	6	134	134	0	0
SERVIZIO SG	9	90	7	83	81	1	1
Totali	120	1200	117	1083	1060	1	22
					97,88	0,09	2,03



PROVINCIA DI BRINDISI
RELAZIONE SUI CONTROLLI INTERNI ANNO 2019

ALLEGATO 10

Riepilogo Schede Valutate per Servizio

Data Inizio Data Fine

Servizio	Provvedimenti	Esiti Anzi	Esiti Non Applicabili		Esiti Validi	Esiti Conformi		Esiti Non Conformi		Esiti Opportunità di Miglioramento
SERVIZIO 01	25	250	28	222	215	96,85	0	0,00	7	3,15
SERVIZIO 02	24	240	9	231	223	96,54	0	0,00	8	3,46
SERVIZIO 03	47	470	30	440	427	97,05	3	0,68	10	2,27
SERVIZIO 04	101	1010	203	807	780	96,65	2	0,25	25	3,10
SERVIZIO 05	16	160	31	129	128	99,22	0	0,00	1	0,78
SERVIZIO 06	26	260	11	249	247	99,20	0	0,00	2	0,80
SERVIZIO SG	9	90	7	83	81	97,59	1	1,20	1	1,20
Totali	248	2480	319	2161	2101	97,22	6	0,28	54	2,50



PROVINCIA DI BRINDISI
RELAZIONE SUI CONTROLLI INTERNI ANNO 2019

ALLEGATO 11

Elenco Schede Valutate per Attributo con dettaglio e Totali SN

Data Inizio 01/01/2019 Data Fine 31/12/2019

00010 DETERMINAZIONI DIRIGENZIALI

Pratica	Objetto	CO	OM	NC	NA	1	2	3	4	5	6	7	8	9	10	11	12	Provvedimento
PRDAG 28	2019 Supporto tecnico-amministrativo e dei servizi previsti dal Progetto "Mediterraneo di Brindisi - Biblioteca di Comunità". Parziale modifica dello schema di convenzione per l'attivazione	9	0	0	1	CO	CO	CO	CO	CO	CO	CO	CO	NA	NA	CO	CO	DLEDET 106 2019
PRDAG 67	2019 Rinnovo convenzione con l'università di Bari per l'attivazione di tirocini formativi.	6	0	0	4	CO	CO	CO	CO	CO	CO	CO	CO	NA	NA	CO	CO	DLEDET 245 2019
PRDAG 84	2019 Approvaz. Avviso Pubblico relativo alla designazione di n. 1 componente, in rappresentanza della Provincia di Br., in seno al Comitato Scientifico del "Centro Internazionale di Alt-Studi	6	0	0	2	CO	CO	CO	CO	CO	CO	CO	CO	NA	NA	CO	CO	DLEDET 314 2019
PRDAG 100	2019 Dipendente matricola XXX - proroga aspettativa retribuita art. 42 comma 5 bis D.Lgs 151/2001	7	0	0	3	CO	CO	CO	CO	CO	CO	CO	CO	NA	NA	CO	CO	DLEDET 374 2019
PRDAG 103	2019 Dipendente matr.645 - Collocamento a riposo con requisiti C100.	7	0	0	3	CO	CO	CO	CO	CO	CO	CO	CO	NA	NA	CO	CO	DLEDET 377 2019
PRDAG 115	2019 Approvazione schema di convenzione regolante attività gestionale economica Provincia di Brindisi e l'Associazione Fiaba Onlus, beneficiaria in coprogettazione del progetto speciale	8	0	0	2	CO	CO	CO	CO	CO	CO	CO	CO	NA	NA	CO	CO	DLEDET 419 2019
PRDAG 147	2019 Designazione di un rappresentante della Provincia di Brindisi in seno al Consiglio di Amministrazione dell'Istituto per Minorati della Vista "A. Antonucci", di Lecce. Periodo	8	0	0	2	CO	CO	CO	CO	CO	CO	CO	CO	NA	NA	CO	CO	DLEDET 525 2019
PRDAG 163	2019 Fornitura Acqua, Servizi Idrici e Inquinanti AOP per immobili di pertinenza provinciale. Impegno di spesa periodo Luglio-Dicembre 2019.	9	0	0	1	CO	CO	CO	CO	CO	CO	CO	CO	NA	NA	CO	CO	DLEDET 578 2019
PRDAG 189	2019 Istituto Albergiero di Brindisi. Sano Perini Fornitura GPL per attività laboratoriali di cucina. Impegno di spesa per rimborso somme anticipate anno 2019.	9	0	0	1	CO	CO	CO	CO	CO	CO	CO	CO	NA	NA	CO	CO	DLEDET 677 2019
PRDAG 221	2019 Polizia Flotta RC derubato dalla circolazione dei veicoli a motore amministrata a libro matricola ditta REALE MUTUA ASSICURAZIONE. Regularizzazione premio periodo	10	0	0	0	CO	CO	CO	CO	CO	CO	CO	CO	NA	NA	CO	CO	DLEDET 834 2019
PRDAG 260	2019 Permesso a favore dei dipendenti provinciali per il diritto allo studio per l'anno accademico 2019/20.	7	0	0	3	CO	CO	CO	CO	CO	CO	CO	CO	NA	NA	CO	CO	DLEDET 987 2019
PRDA 16	2019 L.R. 18/02 e smi - Contratto di servizio di affidamento dei servizi minimi di TPL della Provincia di Brindisi - Pagamento competenze 1° trim. 2019 e 1° sem. art. 30 L.P.R. n.	10	0	0	0	CO	CO	CO	CO	CO	CO	CO	CO	NA	NA	CO	CO	DLEDET 364 2019
PRDA 24	2019 D.LGS. 112/98, art. 105, c. 3, lett. G). - Esami per il conseguimento dei titoli professionali di autotrasportatore di merci o persone su strada - Bando 2019.	8	0	0	2	CO	CO	CO	CO	CO	CO	CO	CO	NA	NA	CO	CO	DLEDET 564 2019
PRDA 32	2019 Incarichi specifici responsabilità anno 2019 all'interno del Servizio 4.	8	0	0	2	CO	CO	CO	CO	CO	CO	CO	CO	NA	NA	CO	CO	DLEDET 822 2019
PRDFI 7	2019 Variazione al bilancio di previsione, annualità 2019, esercizio provvisorio, ai sensi dell'art. 175 comma 5 quater, lettera e) del D.Lgs. 267/2000 e s.m.u.	9	0	0	1	CO	CO	CO	CO	CO	CO	CO	CO	NA	NA	CO	CO	DLEDET 97 2019
PRDFI 27	2019 D.L. 78/2010 - RENDICONTO ALLE SPESE SOSTENUTE NELL'ESERCIZIO FINANZIARIO 2018	10	0	0	0	CO	CO	CO	CO	CO	CO	CO	CO	NA	NA	CO	CO	DLEDET 404 2019
PRDFI 37	2019 Servizio di supporto tecnico/amministrativo alle attività procedurali di gestione delle entrate provinciali di natura tributaria ed extratributaria. Liquidazione del canone base e del	9	0	0	1	CO	CO	CO	CO	CO	CO	CO	CO	NA	NA	CO	CO	DLEDET 560 2019
PRDFI 68	2019 Alienazione autoveicolo di proprietà provinciale - Autorizzazione alla rottamazione in favore della ditta Brigida Roberto s.r.l. di Brindisi	10	0	0	0	CO	CO	CO	CO	CO	CO	CO	CO	NA	NA	CO	CO	DLEDET 873 2019
PRDLE 4	2019 Impegno Liquidazione somme per registrazione sentenza n. 2934/16 R.G. 14/15. C.A. di Provincia di Brindisi	8	0	0	2	CO	CO	CO	CO	CO	CO	CO	CO	NA	NA	CO	CO	DLEDET 25 2019
PRDLE 18	2019 CONTENZIOSO: Giudizio RG 1895/13 Tribunale di Brindisi Liquidazione Somme in favore di CTU Geom. Domenico Moro. Saldo pagamento in solido tra le parti	9	0	0	2	CO	CO	CO	CO	CO	CO	CO	CO	NA	NA	CO	CO	DLEDET 251 2019
PRDLE 32	2019 Pagamento spese legali Ditta Wolters Kluwer Italia s.r.l.	10	0	0	0	CO	CO	CO	CO	CO	CO	CO	CO	NA	NA	CO	CO	DLEDET 480 2019
PRDLE 34	2019 CONTENZIOSO. Impegno e liquidazione somme a CTU nel giudizio RG n. 1751/2005 innanzi al Tribunale di Brindisi.	9	0	0	1	CO	CO	CO	CO	CO	CO	CO	CO	NA	NA	CO	CO	DLEDET 502 2019
PRDLE 35	2019 Sinistro del 20/09/2018. Impegno somme per sinistro. Liquidazione e pagamento in favore del sig. Pulli Pierfrancesco	10	0	0	0	CO	CO	CO	CO	CO	CO	CO	CO	NA	NA	CO	CO	DLEDET 513 2019

00010 DETERMINAZIONI DIRIGENZIALI

Pratica	Anno	Oggetto	CO	OM	NC	NA	1	2	3	4	5	6	7	8	9	10	11	12	Provvedimento
PROLE 75	2019	CONTENZIOSO - Impegno e liquidazione somme in favore del Sostituto processuale per attività 16 giugno 2019 - 15 ottobre 2019.	8	0	0	2	CO	CO	CO	CO	CO	CO	CO	CO	CO	NA	NA	NA	DLEDET 860 2019
PROLE 78	2019	Tirocinio Formativo per laureati in giurisprudenza - Rimborso spese in favore del Dott. M.C. - Periodo 9 novembre/9 dicembre 2019 - Liquidazione e pagamento	8	0	0	2	CO	CO	CO	CO	CO	CO	CO	CO	CO	NA	NA	NA	DLEDET 887 2019
PROLE 80	2019	CONTENZIOSO. Impegno e liquidazione somme a Legale incaricato nel giudizio RG n. 1382/2010 innanzi al Tribunale di Brindisi.	9	1	0	0	CO	CO	OM	CO	CO	CO	CO	CO	CO	CO	CO	CO	DLEDET 907 2019
PROLE 83	2019	Integrazione di impegno alle determinate dirigenziali n. 855 e 857 del 05/12/2019	8	0	1	1	CO	NC	CO	CO	CO	CO	CO	CO	CO	NA	CO	CO	DLEDET 945 2019
PRDPT 6	2019	Lavori di adeguamento della SP 54 "Francavilla F.no-Manduria" - "Miglio- CUP:161B06000580001 - CIG:0101497C72. Presa d'atto e approvazione rendicontazione	8	2	0	0	CO	CO	CO	OM	CO	CO	CO	CO	CO	CO	CO	CO	DLEDET 21 2019
PRDPT 51	2019	Liquidazione e pagamento imposto per registrazione Decreto di Espropriazione Delimitiva su Liquidazione della S.P. 74 "Mesagne-San Pancrazio Salentino" - 3° lotto -	8	0	0	2	CO	CO	CO	CO	CO	CO	CO	CO	CO	NA	NA	NA	DLEDET 189 2019
PRDPT 99	2019	Lavori di ripristino della pavimentazione stradale lungo la S.P. 26 "Francavilla Fontana-Coglie Messapica". Liquidazione e pagamento ENIMEBI Corrolli Sas per prov. di	9	0	0	1	CO	CO	CO	CO	CO	CO	CO	CO	CO	CO	CO	CO	DLEDET 365 2019
PRDPT 123	2019	Lavori di ripristino della pavimentazione stradale sulla S.P. 28 "Francavilla Fontana-Ostuni". Presa d'atto e approvazione 1° SAL unitamente al Certificato di pagamento n.1. Presa d'atto	8	1	1	0	CO	CO	NC	CO	CO	CO	CO	CO	CO	CO	OM	CO	DLEDET 466 2019
PRDPT 164	2019	Racordo tra la SS.PP. n. 74 e n. 66 adeguamento delle predette SS.PP. in tutto - CUP:141B05000310001 - CIG: 0092152E38 RETTIFICA PRECEDENTE D.D. N. 372 del	10	0	0	0	CO	CO	CO	CO	CO	CO	CO	CO	CO	CO	CO	CO	DLEDET 626 2019
PRDPT 251	2019	Lavori di manutenzione straordinaria per la messa in sicurezza delle SS.PP. della Zona Sud della Provincia di Brindisi. Approvazione progetto esecutivo, individuazione elementi	10	0	0	0	CO	CO	CO	CO	CO	CO	CO	CO	CO	CO	CO	CO	DLEDET 918 2019
PRDPT 269	2019	Progetto dei "Lavori di manutenzione straordinaria della segnaletica verticale ed orizzontale, degli impianti sernalorici o di pubblica illuminazione delle strade recadenti nella zona SUD	10	0	0	0	CO	CO	CO	CO	CO	CO	CO	CO	CO	CO	CO	CO	DLEDET 961 2019
PRDPZ 2	2019	Attuazione Decreto Presidenziale n. 36/2019 - Approvazione Avviso Pubblico. Alienazione armi da fuoco in dotazione alla Polizia Provinciale risultante in esubero.	10	0	0	0	CO	CO	CO	CO	CO	CO	CO	CO	CO	CO	CO	CO	DLEDET 822 2019
PRDPZ 3	2019	Attuazione Decreto Presidenziale n. 36/2019 - Avviso Pubblico Alienazione armi da fuoco in dotazione alla Polizia Provinciale risultante in esubero - Aggiudicazione definitiva.	10	0	0	0	CO	CO	CO	CO	CO	CO	CO	CO	CO	CO	CO	CO	DLEDET 793 2019
PRDSU 7	2019	SUA della Provincia di Brindisi. Ente committente: Comune di Ostuni. Appalto "Interventi di manutenzione del Cimiteo Comunale". Indagine procedura aperta per affidamento lavori e	7	0	0	3	CO	CO	CO	CO	NA	CO	CO	CO	CO	NA	CO	CO	DLEDET 12 2019
PRDSU 22	2019	SUA della Provincia di Brindisi. Ente committente: Comune di Francavilla F.no. Appalto "Lavori di restauro della Biblioteca Comunale - dalla Biblioteca Comunale alla Biblioteca di	10	0	0	0	CO	CO	CO	CO	CO	CO	CO	CO	CO	CO	CO	CO	DLEDET 111 2019
PRDSU 34	2019	SUA della Provincia di Brindisi. Ente committente: Comune di Francavilla Fontana. Appalto per "Lavori di adeguamento alle norme di sicurezza e prevenzione incendi dell'immobile	9	0	0	1	CO	CO	CO	CO	NA	CO	CO	CO	CO	CO	CO	CO	DLEDET 201 2019
PRDSU 46	2019	SUA Provincia di Brindisi. Ente committente: Comune di San Vito dei Normanni. Appalto "Lavori di adeguamento a norma, finalizzati all'agibilità parziale (660 posti) del campo sportivo	9	0	0	1	CO	CO	CO	CO	CO	CO	NA	CO	CO	CO	CO	CO	DLEDET 279 2019
PRDSU 54	2019	SUA Provincia di Brindisi. Ente committente: Comune di S. Vito Normanni. Gara di igiene urbana CIG 744161866F. Dichiarazione di inettitudine all'aggiudicazione. Proposta di scorrimento	8	0	0	2	CO	CO	CO	CO	CO	CO	CO	NA	CO	NA	CO	CO	DLEDET 321 2019
PRDSU 70	2019	SUA Provincia di Brindisi. Ente committente: Comune di Francavilla F.no. Appalto "Lavori di restauro della Biblioteca Comunale - dalla Biblioteca Comunale alla Biblioteca di	9	0	0	1	CO	CO	CO	CO	CO	CO	CO	CO	CO	CO	CO	CO	DLEDET 408 2019
PRDSU 88	2019	SUA Provincia di Brindisi. Comitato Comune di Ostuni. Appalto del servizio biennale di raccolta e di igiene urbana CIG 74986609FB. Approvazione proposta di aggiudicazione in	9	0	0	1	CO	CO	CO	CO	CO	CO	CO	CO	CO	CO	CO	CO	DLEDET 588 2019
PRDSU 95	2019	SUA Provincia di Brindisi. Ente comm. Comune di San Pietro Vico. Indagine procedura di gara per l'appalto del "Servizio di igiene urbana per 2 anni del comune di San Pietro Vico	9	0	0	1	CO	CO	CO	CO	CO	CO	CO	CO	CO	NA	CO	CO	DLEDET 864 2019
PROTE 13	2019	Servizio di gestione tecnica, adeguamento e manutenzione straordinaria degli impianti ascensori, elevatori, montacarichi e servoscala degli immobili di pertinenza della Provincia di	10	0	0	0	CO	CO	CO	CO	CO	CO	CO	CO	CO	CO	CO	CO	DLEDET 79 2019
PROTE 51	2019	Fondo per lo sviluppo e coesione 2000-2006 e 2007/2013. Della C.I.P.E. 79/2012 e 92/2012. Ristrutturazione ad edificio scolastico immobile già sede IPAL, sito in via P. Longobardo, in	6	0	0	2	CO	CO	CO	CO	CO	CO	CO	CO	CO	NA	CO	CO	DLEDET 405 2019
PROTE 68	2019	Concessione Permesso retribuito per cure climatiche anno 2019 al dipendente (matr.XXX).	7	0	0	3	CO	CO	CO	CO	CO	CO	CO	CO	NA	NA	NA	NA	DLEDET 529 2019
PROTE 133	2019	Manutenzione straordinaria copertura dell'edificio sede dell'I.T.C. Flacco di Brindisi. Approvazione progetto definitivo descrittivo e documenti di gara. Abbozzata determinata a	10	0	0	0	CO	CO	CO	CO	CO	CO	CO	CO	CO	CO	CO	CO	DLEDET 888 2019

00010 DETERMINAZIONI DIRIGENZIALI

Pratica PRDIE 147 2019 *Oggetto* Intervento di efficientamento energetico e riqualificazione East Village hub della ricerca e dell'innovazione - Cittadella della Ricerca di Brindisi. Rettifica det. di 940 del 18.12.2019.
 Riepilogo per 'Attributo' = 00010 (49 Provvedimenti)

	CO	OM	NC	NA	1	2	3	4	5	6	7	8	9	10	11	12	Provedimento
Conforme	7	0	0	0	CO	CO	CO	CO	CO	NA	NA	CO	NA	CO	CO	CO	DLDET 943 2019
Opportunità di Miglioramento		0	0	0													
Non Conforme																	
Non Applicabile				3													
Totale	7	0	0	3	49	48	47	45	48	47	35	49	22	95	0	0	

	Esiti Non Applicabili	Esiti Attivi	Esiti Non Applicabili	Esiti Validi	Esiti Conformi	Esiti Non Conformi	Esiti Opportunità di Miglioramento
	59	490	59	491	425	2	4
					96,61	0,46	0,93

	CO	OM	NC	NA
CO	0	0	0	0
OM	0	1	0	0
NC	0	0	0	0
NA	0	2	14	0

00020 DETERMINAZIONI DIRIGENZIALI A CONTRATTARE

Pratica	2019	2019	2019	1	2	3	4	5	6	7	8	9	10	11	12	Provvedimento
				CO	CO	CO	CO	CO	CO	NA	CO	NA	NA	NA	NA	
PRDAG	120	2019	2019	7	0	0	0	0	0	3	NA	NA	NA	NA	NA	DLEDET 447 2019
Oggetto "Progetto #MediaPorto di Brindisi - Biblioteca di Comunità - Mediateca - CineLabKids - Hub della Creatività". Autorizzazione e presa d'atto contratto subappalto																
PRDSU	19	2019	2019	9	0	0	0	0	0	1	CO <td>CO <td>CO <td>CO <td>CO <td>DLEDET 103 2019</td> </td></td></td></td>	CO <td>CO <td>CO <td>CO <td>DLEDET 103 2019</td> </td></td></td>	CO <td>CO <td>CO <td>DLEDET 103 2019</td> </td></td>	CO <td>CO <td>DLEDET 103 2019</td> </td>	CO <td>DLEDET 103 2019</td>	DLEDET 103 2019
Sua Provincia di Brindisi - Ente Committente Comune di Mesagne - Affidamento concessione servizio gestione aree parcheggio - CIG 77924504AG - Approvazione ed																
PRDSU	72	2019	2019	8	0	0	0	0	0	2	CO <td>CO <td>CO <td>CO <td>CO <td>DLEDET 411 2019</td> </td></td></td></td>	CO <td>CO <td>CO <td>CO <td>DLEDET 411 2019</td> </td></td></td>	CO <td>CO <td>CO <td>DLEDET 411 2019</td> </td></td>	CO <td>CO <td>DLEDET 411 2019</td> </td>	CO <td>DLEDET 411 2019</td>	DLEDET 411 2019
Sua Provincia Brindisi - Ente committente Comune di Francavilla Fontana - Appalto Servizi e Forniture occorrenti per la Biblioteca comunale - Aggiudicazione definitiva in favore del																
PRDSU	91	2019	2019	10	0	0	0	0	0	0	CO <td>CO <td>CO <td>CO <td>CO <td>DLEDET 608 2019</td> </td></td></td></td>	CO <td>CO <td>CO <td>CO <td>DLEDET 608 2019</td> </td></td></td>	CO <td>CO <td>CO <td>DLEDET 608 2019</td> </td></td>	CO <td>CO <td>DLEDET 608 2019</td> </td>	CO <td>DLEDET 608 2019</td>	DLEDET 608 2019
Sua Provincia di Brindisi - Ente committente Comune di San Michele Salentino - Appalto servizio di relazione scolastica CIG 79065381EC3 - Aggiudicazione definitiva.																

Riepilogo per 'Atributo' = 00020 (4 Provvedimenti)

Esiti Non Applicabili	Esiti Validi	Esiti Conformi	Esiti Non Conformi	Esiti Opportunistic di Miglioramento	CO	OM	NC	NA
40	34	34	0	0	4	0	0	0
		100,00	0,00	0,00				

00030 DETERMINAZIONI CON IMPEGNO DI SPESA < 40.000

Pratica	Objetto	CO	OM	NC	NA	1	2	3	4	5	6	7	8	9	10	11	12	Provvedimento
PRDAG 2	2019 Liquidazione compensi accessori per servizio di reperibilità prestato dal personale dipendente nel periodo ottobre - dicembre 2018.	9	0	0	1	CO	CO	CO	CO	CO	CO	CO	CO	NA	CO	CO	CO	DLEDET 15 2019
PRDAG 8	2019 Ex dipendente matr.1935- Pagamento indennità sostitutiva per ferie maturate e non godute.	8	0	0	2	CO	CO	CO	CO	CO	CO	CO	CO	NA	NA	NA	NA	DLEDET 22 2019
PRDAG 19	2019 Locali di proprietà degli EREDI FORLEO tenuti in locazione per le esigenze dell'IS di Francavilla Fontana - Impegno, liquidazione e pagamento canone locazione 01.01-	10	0	0	0	CO	CO	CO	CO	CO	CO	CO	CO	CO	CO	CO	CO	DLEDET 94 2019
PRDAG 24	2019 Congedo straordinario retribuito di cui all'art. 42, comma 5 e ss., D.Lgs. n. 151/2001. Determinazione indennità economica.	9	0	0	1	CO	CO	CO	CO	CO	CO	CO	CO	CO	NA	CO	CO	DLEDET 91 2019
PRDAG 71	2019 Liquidazione al personale avente diritto dell'indennità di maggioro valore per l'esercizio 2018.	8	1	0	1	CO	OM	CO	CO	CO	CO	CO	CO	NA	CO	CO	CO	DLEDET 264 2019
PRDAG 77	2019 Liquidazione compensi accessori per lavoro straordinario prestato dal personale dipendente per l'esecuzione degli adempimenti connessi allo svolgimento delle consultazioni elettorali	9	0	0	1	CO	CO	CO	CO	CO	CO	CO	CO	NA	CO	CO	CO	DLEDET 277 2019
PRDAG 80	2019 Liquidazione compensi accessori per servizio di reperibilità prestato dal personale dipendente nel periodo gennaio - marzo 2019.	8	0	0	2	CO	CO	CO	CO	CO	CO	CO	CO	NA	NA	NA	NA	DLEDET 285 2019
PRDAG 141	2019 Liquidazione compensi accessori per servizio di reperibilità prestato dal personale dipendente nel periodo aprile - giugno 2019.	9	0	0	1	CO	CO	CO	CO	CO	CO	CO	CO	NA	CO	CO	CO	DLEDET 518 2019
PRDAG 161	2019 Congedo straordinario retribuito di cui all'art. 42, comma 5 e ss., D.Lgs. n. 151/2001. Determinazione indennità economica.	8	0	0	2	CO	CO	CO	CO	CO	CO	CO	CO	NA	CO	CO	CO	DLEDET 575 2019
PRDAG 192	2019 Dipendente matr. 2057 - Collocamento a riposo per pensione anticipata di anzianità.	7	0	0	3	CO	CO	CO	CO	CO	CO	CO	CO	NA	CO	CO	CO	DLEDET 687 2019
PRDAG 218	2019 Progetto irachino (Legge n. 94 del 09.08.2013) in favore del sig. S.A., dal 21.11.2019 al 31.12.2019.	8	0	0	2	CO	CO	CO	CO	CO	CO	CO	CO	NA	NA	NA	NA	DLEDET 825 2019
PRDAG 239	2019 Liquidazione compensi accessori per lavoro straordinario prestato dal personale dipendente nel mese novembre 2019.	8	0	0	2	CO	CO	CO	CO	CO	CO	CO	CO	NA	NA	NA	NA	DLEDET 364 2019
PRDAG 252	2019 Acquisto attrezzature informatiche per l'Ente attraverso procedura negoziata. CIG: Z7D2B39F5D	9	0	0	1	CO	CO	CO	CO	CO	CO	CO	CO	NA	CO	CO	CO	DLEDET 957 2019
PRDA 11	2019 L.R. 18/02, Art. 30, cc. 1) e 3) e ss.mm.ii. - Minori nevi da traffico - Gratuita tariffa servizi minimi TPL urbano - ATO BR - Trasferimento competenze 2018 al Comune di Ostuni.	8	0	0	2	CO	CO	CO	CO	CO	CO	CO	CO	NA	CO	CO	CO	DLEDET 259 2019
PRDA 12	2019 Approvazione preventivo di spesa Ditta CORCIULO VALERIO per intervento di manutenzione autovettura MITSUBISHI Pajero di proprietà della Provincia. CIG: completanza del Settore Trasporti	10	0	0	0	CO	CO	CO	CO	CO	CO	CO	CO	CO	CO	CO	CO	DLEDET 274 2019
PRDA 26	2019 Acquisto e rinnovo abbonamenti a testi e software per l'anno 2020 sul materiale di competenza del Settore Trasporti	7	1	0	2	CO	CO	CO	CO	CO	CO	CO	CO	OM	NA	NA	NA	DLEDET 684 2019
PRDFI 2	2019 Affidamento del servizio di fornitura di metano per autorazione ad uso delle auto alimentate a metano, alla ditta "Impianto Merano" di Damiano Maria corrente in Brindisi, ai sensi	10	0	0	0	CO	CO	CO	CO	CO	CO	CO	CO	CO	CO	CO	CO	DLEDET 28 2019
PRDFI 17	2019 Fornitura orologi marcatempo per gli uffici distaccati del Servizio Viabilità - Affidamento alla ditta SVIC di Lecce	10	0	0	0	CO	CO	CO	CO	CO	CO	CO	CO	CO	CO	CO	CO	DLEDET 306 2019
PRDFI 39	2019 Fornitura vestiario al personale provinciale avente diritto - Attivazione RDO sul MePa	9	1	0	0	CO	CO	CO	CO	CO	CO	CO	CO	CO	CO	CO	CO	DLEDET 566 2019
PRDFI 61	2019 Affidamento servizio di pulizia per il periodo 04/11/2019 - 31/12/2019 alla società partecipata dell'Ente Santa Teresa Spa di Brindisi del Chiosso dell'ex convento San Paolo di proprietà	10	0	0	0	CO	CO	CO	CO	CO	CO	CO	CO	CO	CO	CO	CO	DLEDET 794 2019
PRDFI 64	2019 Rinnovo abbonamento - anno 2020 - alla rivista Rifiuti on line - per le esigenze del servizio Ambiente ed Ecologia dell'Ente - Affidamento servizio	8	0	0	2	CO	CO	CO	CO	CO	CO	CO	CO	NA	NA	NA	NA	DLEDET 611 2019
PRDPT 36	2019 Completamento variante con cavalcavia lungo la S.P. che collega la S.S. 379 con Pozzo Guscio e la S.S. 16 in territorio di Fasano, per la soppressione del P.L. al Km.	8	0	0	2	CO	CO	CO	CO	CO	CO	CO	CO	NA	NA	NA	NA	DLEDET 152 2019
PRDPT 44	2019 Lavori di rifacimento della pavimentazione bituminosa e del scollimento sulle strade del settore Nord della provincia di Brindisi. Anno 2016. Liquidazione incentivo di progettazione.	8	0	0	2	CO	CO	CO	CO	CO	CO	CO	CO	NA	CO	CO	CO	DLEDET 166 2019
PRDPT 52	2019 Lavori di ripristino banchine S.P. 51 Oria-Collino San Marco al Km. 3+600 lato sx. Liquidazione e pagamento fattura alla Società in house Santa Teresa S.p.A.	10	0	0	0	CO	CO	CO	CO	CO	CO	CO	CO	CO	CO	CO	CO	DLEDET 191 2019
PRDPT 76	2019 Lavori di manutenzione straordinaria mediante rifacimento del tappetino di usura a tratti sulla S.P. 28 "Ostuni-Francavilla Fontana" - Presa d'atto e approvazione rendicontazione	8	0	0	2	CO	CO	CO	CO	CO	CO	CO	CO	NA	CO	CO	CO	DLEDET 292 2019

00030 DETERMINAZIONI CON IMPEGNO DI SPESA < 40.000

Pratica Riepilogo per 'Attributo' = 00030 (47 Provvedimenti)	Oggetto												
	1	2	3	4	5	6	7	8	9	10	11	12	Provvedimento
Totali	47	46	44	45	46	47	43	44	30	34	0	0	CO
	0	1	2	1	1	0	0	2	1	1	0	0	OM
	0	0	1	0	0	0	0	0	0	1	0	0	NC
	0	0	0	1	0	0	4	1	16	11	0	0	NA

Non Applicabile
Non Conforme
Opportunità di Miglioramento
Conforme

	CO	OM	NC	NA
Esiti Non Applicabili	33			
Esiti Attivi	470			
Esiti Validi	437			
Esiti Conformi	426			
Esiti Non Conformi	2			
Esiti Opportunistic di Miglioramento	97,43	0,46	2,06	

00040		DETERMINAZIONI CON IMPEGNO DI SPESA >= 40.000																	
Pratica	Anno	Oggetto	CO	OM	NC	NA	1	2	3	4	5	6	7	8	9	10	11	12	Provvedimento
PRDAG	2019	Nomina del Segretario Generale dell'Ernie e determinazione del relativo trattamento economico annuo.	8	0	0	2	CO	CO	CO	CO	CO	CO	CO	CO	CO	NA	NA	NA	DIDET 185 2019
PRDAG	2019	Locazione immobile in Francavilla Fontana alla via S. Francesco, di proprietà della Provincia delle Puglie dei Fratelli Miron Cappuccini, sede dell'I.P.S.S.C. De Marco - Impegno.	9	0	0	1	CO	CO	CO	CO	CO	CO	CO	CO	CO	NA	NA	NA	DIDET 450 2019
PRDAG	2019	Liquidazione della retribuzione di risultato a beneficio del personale con qualifica dirigenziale per l'esercizio 2018.	10	0	0	0	CO	CO	CO	CO	CO	CO	CO	CO	CO	CO	CO	CO	DIDET 517 2019
PRDAG	2019	Unico Scolastico Regionale per la Puglia, con sede in Bari, Impegno di spesa per la quota parte spese di funzionamento dell'USR, di competenza dell'esercizio finanziario 2019.	8	0	0	2	CO	CO	CO	CO	CO	CO	CO	CO	CO	NA	NA	NA	DIDET 971 2019
PRDA	2019	Approvazione schema di convenzione regolante i rapporti tra Provincia di Brindisi e Santa Teresa S.p.A. per la gestione del Centro di prima accoglienza Fauna Selvatica.	8	0	0	2	CO	CO	CO	NA	CO	CO	CO	CO	CO	NA	CO	CO	DIDET 157 2019
PRDA	2019	L.R. n. 10/2009, art. 24, c. 3 - CCNL - Competenze 1° trimestre 2019. Impegno di spesa e pagamento in favore della STP Brindisi S.p.A.	9	0	0	1	CO	CO	CO	CO	CO	CO	CO	CO	CO	NA	CO	CO	DIDET 383 2019
PRDA	2019	L.R. 18/02 e smi - Contratto di servizio di affidamento dei servizi minimi di TPL della Provincia di Brindisi - Pagamento competenze 2° trim. 2019. CIG: 5524341E65	10	0	0	0	CO	CO	CO	CO	CO	CO	CO	CO	CO	CO	CO	CO	DIDET 591 2019
PRDA	2019	L.R. n. 10/2009, art. 24, c. 3 - CCNL - Competenze 3° trim. 2019 - Impegno di spesa e pagamento in favore della STP Brindisi S.p.A.	8	0	0	2	CO	CO	CO	CO	CO	CO	CO	CO	CO	NA	NA	NA	DIDET 790 2019
PRDFI	2019	Procedura di riscatto dell'immobile sede dell'Istituto Professionale "G. Salvemini" di Fasano	10	0	0	0	CO	CO	CO	CO	CO	CO	CO	CO	CO	CO	CO	CO	DIDET 671 2019
PRDPT	2019	Appalto dei "Lavori urgenti di rifacimento a tratti del piano viabile lungo la S.P. n. 50 "Francavilla Fontana - Villa Castelli". Approvazione proposta di aggiudicazione in favore	10	0	0	0	CO	CO	CO	CO	CO	CO	CO	CO	CO	CO	CO	CO	DIDET 183 2019
PRDPT	2019	Lavori urgenti di rifacimento a tratti del piano viabile lungo la ex S.S. 581 tratto "Ceglie M.Ca - cont. Marina Franca". Approvazione progetto esecutivo. Individuazione elementi	10	0	0	0	CO	CO	CO	CO	CO	CO	CO	CO	CO	CO	CO	CO	DIDET 218 2019
PRDPT	2019	Costruzione di una strada di raccordo a Sud dell'abitato di Messano tra la S.P. n. 74 e la S.P. 69 - 3° Lotto 2° Stralido. - CUP: - I81B11000270006 CIG: - 5653487D62 - Pressa atto	8	0	0	2	CO	CO	CO	CO	CO	CO	CO	CO	CO	NA	NA	NA	DIDET 395 2019
PRDPT	2019	Lavori di completamento della S.P. n. 84 - Circonvallazione del Comune di San Pietro Vernotico - 1° lotto. Riapprovazione quadro economico di progetto. Liquidazione e	9	0	0	1	CO	CO	CO	CO	CO	CO	CO	CO	CO	NA	CO	CO	DIDET 479 2019
PRDPT	2019	Contratto dei "Lavori urgenti di rifacimento a tratti del piano viabile lungo la S.P. n. 79, tratto "Tuturano - Inters. S.P. 82" e "Tuturano - Brindisi". Appaltatore: Michele Sasso s.r.l. di Oria.	10	0	0	0	CO	CO	CO	CO	CO	CO	CO	CO	CO	CO	CO	CO	DIDET 552 2019
PRDPT	2019	Lavori di manutenzione straordinaria previsti nella programmazione triennale 2018/2020 e nell'elenco annuale 2018. Revoca delormento affidamento lavori per esecuzione in rouss.	9	0	0	1	CO	CO	CO	CO	CO	CO	NA	CO	CO	CO	CO	CO	DIDET 718 2019
PRDPT	2019	Contratto dei "Lavori di fornitura e posa in opera di segnaletica orizzontale di primo impianto lungo alcune strade provinciali a Nord di Brindisi". Riapprovazione progetto esecutivo.	10	0	0	0	CO	CO	CO	CO	CO	CO	CO	CO	CO	CO	CO	CO	DIDET 814 2019
PRDPT	2019	Lavori di manutenzione ordinaria del piano viabile o del verde lungo la rete stradale. Zona Sud. Approvazione progetto esecutivo. Individuazione elementi affidamento contratto.	10	0	0	0	CO	CO	CO	CO	CO	CO	CO	CO	CO	CO	CO	CO	DIDET 949 2019
PROTE	2019	Ripristino della funzionalità di elementi strutturali resasi necessari a seguito delle indagini diagnostiche presso la sede dell'I.P.S.I.A. "G. Ferraris" di Brindisi. Affidamento servizio di	10	0	0	0	CO	CO	CO	CO	CO	CO	CO	CO	CO	CO	CO	CO	DIDET 229 2019
PROTE	2019	Fondo per lo sviluppo e coesione 2000-2006 e 2007-2013. Delib. CIFE 79/2012 e 92/2012. Ristrutturazione ad edificio scolastico immobile già sede IPAI, sito in via P. Longobardo, in	10	0	0	0	CO	CO	CO	CO	CO	CO	CO	CO	CO	CO	CO	CO	DIDET 436 2019
PRDTE	2019	Ripristino della funzionalità di elementi strutturali resasi necessari a seguito delle indagini diagnostiche presso la sede dell'I.P.S.S.A.R. "Sandro Portini" di Brindisi. Approvazione	10	0	0	0	CO	CO	CO	CO	CO	CO	CO	CO	CO	CO	CO	CO	DIDET 553 2019
PRDTE	2019	Accordo Quadro per l'adeguamento funzionale e manutenzione straordinaria degli immobili di competenza della Provincia di Brindisi Anno 2018 Zona Nord. Impresa Santa Teresa spa.	10	0	0	0	CO	CO	CO	CO	CO	CO	CO	CO	CO	CO	CO	CO	DIDET 713 2019
PRDTE	2019	Lavori di impermeabilizzazione di copertura e basiscati solari degli edifici scolastici ed immobili provinciali - Zona SUD. Impresa Santa Teresa S.p.A., società in rouss providing	10	0	0	0	CO	CO	CO	CO	CO	CO	CO	CO	CO	CO	CO	CO	DIDET 308 2019

00040 DETERMINAZIONI CON IMPEGNO DI SPESA >= 40.000

Pratica Oggetto

Riepilogo per Ambito = 00040 (22 Provvedimenti)

Totale

Esiti Attivi	Esiti Non Applicabili	Esiti Validi	Esiti Conformi	Esiti Non Conformi	Esiti Opportunità di Miglioramento
220	14	206	206	0	0
			100,00	0,00	0,00

	1	2	3	4	5	6	7	8	9	10	11	12	Provvedimento
LEGITTIMITA'	22	22	22	21	22	22	21	22	15	17	0	0	CO
CORRETTEZZA PROCEDI	0	0	0	0	0	0	0	0	0	0	0	0	OM
TRASPARENZA E PRIVAC	0	0	0	0	0	0	0	0	0	0	0	0	NC
RISPETTO DEI TEMPI	0	0	0	1	0	0	1	0	7	5	0	0	NA
AFFIDABILITA'													
QUALITA' DELL' ATTO													
RISPETTO DELLE ATTIVITA'													
EFFICIENZA ED ECONOMI													
CONFORMITA' AL TPCT													

00050 CONTRATTI

Pratica 00050 Oggetto 153 2019 IISS De Marco Valzani sezione commerciale di San Pietro Vermolico Lavori di manutenzione straordinaria copertura palestra. Approvazione progetto definitivo esecutivo e Riepilogo per 'Attributo' = 00050 (1 Provvedimento) DLDET 969 2019

	1	2	3	4	5	6	7	8	9	10	11	12	
LEGITTIMITA'	1	1	1	1	1	1	1	1	1	1	1	1	CO
CORRETTEZZA PROCEDI	0	0	0	0	0	0	0	0	0	0	0	0	CO
TRASPARENZA E PRIVAC	0	0	0	0	0	0	0	0	0	0	0	0	CO
RISPETTO DEI TEMPI	0	0	0	0	0	0	0	0	0	0	0	0	CO
QUALITA' DELL' ATTO	0	0	0	0	0	0	0	0	0	0	0	0	CO
AFFIDABILITA'	0	0	0	0	0	0	0	0	0	0	0	0	CO
CONFORMITA' OPERATIV	0	0	0	0	0	0	0	0	0	0	0	0	CO
RISPETTO DELLE ATTIVITA'	0	0	0	0	0	0	0	0	0	0	0	0	CO
EFFICIENZA ED ECONOMI	0	0	0	0	0	0	0	0	0	0	0	0	CO
CONFORMITA' AL PIPCT	0	0	0	0	0	0	0	0	0	0	0	0	CO

	CO	OM	NC	NA	
Conforme	10	0	0	0	Esiti Opportunita di Miglioramento
Opportunità di Miglioramento	0	0	0	0	
Non Conforme	0	0	0	0	
Non Applicabile	0	0	0	0	
Totale	10	0	0	0	

	Esiti Attivi	Esiti Non Applicabili	Esiti Validi	Esiti Conformi	Esiti Non Conformi	Esiti Opportunita di Miglioramento
Conforme	10	0	10	10	0	0
Opportunità di Miglioramento	0	0	0	0	0	0
Non Conforme	0	0	0	0	0	0
Non Applicabile	0	0	0	0	0	0
Totale	10	0	10	10	0	0

00060 DECRETI DI LIQUIDAZIONE

Pratica	0	1	2	3	4	5	6	7	8	9	10	11	12	Provvedimento
	CO	OM	NC	NA	CO	OM	NA	CO	CO	CO	NA	NA	NA	DCLIQ
00060														
DECRETI DI LIQUIDAZIONE														
OGGETTO														
1	7	1	0	2	CO	CO	NA	CO	CO	CO	NA	NA	NA	DCLIQ 17 2019
LIQUIDAZIONE E PAGAMENTO IN FAVORE DELLA SIG.RA D.A. (MADRO) PER LE SPESE DI TRASPORTO SCOLASTICO SOSTENUTE DALL'ALUNNO DIVERSAMENTE ABILE P.M. PERIODO SETTEMBRO-NOVEMBRE DICEMBRE E 2017.														
2	9	0	0	2	CO	CO	NA	CO	CO	CO	NA	NA	NA	DCLIQ 12 2019
PAGAMENTO AL FONDO DI PREVIDENZA COMPLEMENTARE PERSECO CONTRIBUTI MESE DI DICEMBRE E 2017.														
2	9	0	0	1	CO	CO	NA	CO	CO	CO	NA	NA	NA	DCLIQ 24 2019
CONDOMINIO DI PIAZZA SANTA TERESA BRINDISI - LAVORI DI RINNOVAMENTO COLONNA MONTANTE ENERGIA ELETTRICA DEL CONDOMINIO. PAGAMENTO QUOTA PARTE PROVINCIA DI BRINDISI														
36	7	0	0	3	CO	CO	NA	CO	CO	CO	NA	NA	NA	DCLIQ 105 2019
SERVIZIO INTEGRAZIONE SCOLASTICA SCUOLE SUP. E ASSISTENZA SPEC. DISABILI SENSORIALI A.S. 2017/2018. PAGAMENTO - Coop. Soc. Socioculturale Venezia - errore di fatturazione mese di DICEMBRE														
51	9	1	0	0	CO	CO	NA	CO	CO	CO	CO	CO	CO	DCLIQ 163 2019
ATO DI LIQUIDAZIONE E RICHIESTA EMISSIONE MANDATO DI PAGAMENTO. FORNITURA ENERGIA ELETTRICA IMMOBILI ED IMPIANTI DI P.I. DI COMPETENZA PROVINCIA. PAGAMENTO LATTURE ENERGETIC S.p.A.														
56	9	1	0	0	CO	CO	NA	CO	CO	CO	CO	CO	CO	DCLIQ 186 2019
SERVIZIO INTEGRAZIONE SCOLASTICA SCUOLE SUPERIORI E ASSISTENZA SPEC. DISABILI SENSORIALI A.S. 2018/19. LIQUIDAZIONE E PAGAMENTO Coop Soc Socioculturale Venezia mese febbraio														
60	9	1	0	0	CO	CO	NA	CO	CO	CO	CO	CO	CO	DCLIQ 178 2019
REGISTRAZIONE CONTRATTI STIPULATI DALLA PROVINCIA DI BRINDISI IN FORMA PUBBLICA AMMINISTRATIVA CON MODALITA' INFORMATICA. REGOLARIZZAZIONE SPESE DI CASSA. LIQUIDAZIONE DELLA SPESA														
75	8	1	0	1	CO	CO	NA	CO	CO	CO	NA	CO	CO	DCLIQ 221 2019
ATO DI LIQUIDAZIONE E RICHIESTA EMISSIONE MANDATO DI PAGAMENTO. FORNITURA GAS METANO IMMOBILI PROVINCIALI. PAGAMENTO LATTURE ENEL ENERGIA S.p.A. ZVARE 2018.														
87	9	0	0	1	CO	CO	NA	CO	CO	CO	NA	CO	CO	DCLIQ 258 2019
ACQUEDOTTO PUGLIESE S.p.A. SITI DI PERFORMANCE PROVINCIALE. EMISSIONI LATTURE LUGLIO - AGOSTO 2019, varie														
96	9	1	0	0	CO	CO	NA	CO	CO	CO	CO	CO	CO	DCLIQ 296 2019
ATO DI LIQUIDAZIONE E RICHIESTA EMISSIONE MANDATO DI PAGAMENTO. FORNITURA ENERGIA ELETTRICA IMMOBILI ED IMPIANTI DI P.I. DI COMPETENZA PROVINCIA. PAGAMENTO LATTURE HERA S.R.L.														
111	10	0	0	0	CO	CO	NA	CO	CO	CO	CO	CO	CO	DCLIQ 339 2019
ASS. FIABA ONIUS, BENEFICIARIA IN COOPERAZIONE DEL PROGETTO SOCIALE DENOMINATO - LA NOSTRA SICUREZZA SULLA STRADA - Our Safety on The Road - PROGRAMMA DI EDUCATIONAL														
117	9	1	0	0	CO	CO	NA	CO	CO	CO	CO	CO	CO	DCLIQ 358 2019
EROGAZIONE FONDI PER SPESE DI FUNZIONAMENTO AMMINISTRATIVO E DIDATTICO ex Legge 23/96, per l'esercizio finanziario 2018, all'Istituto Professionale di Stato per i Servizi Sociali														
2	8	0	0	2	CO	CO	NA	CO	CO	CO	NA	NA	NA	DCLIQ 51 2019
D.M. Infrastrutture e dei Trasporti n. 17/2011 e s.m.i. - Esame abilitazione insegnanti ed istruttori di autoscuola - Sessione d'esame 2018 - Pagamento gettoni di presenza e														
4	10	0	0	0	CO	CO	NA	CO	CO	CO	CO	CO	CO	DCLIQ 171 2019
INTERVENTO DI MANUTENZIONE DELL'AUTOVETTURA DI PROPRIETA' DELLA PROVINCIA - MITSUBISHI Pajero TG CK300RA, in uso al personale dipendente addetto alla Vigilanza Ecologica.														
6	10	0	0	0	CO	CO	NA	CO	CO	CO	CO	CO	CO	DCLIQ 313 2019
CONVENZIONE REGOLANTE I RAPPORTI TRA PROVINCIA DI BRINDISI E SANTA TERESA S.p.A. PER LA GESTIONE DEL CENTRO DI PRIMA ACCOGLIENZA FAUNA SELVATICA. LIQUIDAZIONE E PAGAMENTO LATTURE.														
1	10	0	0	0	CO	CO	NA	CO	CO	CO	CO	CO	CO	DCLIQ 1 2019
FORNITURA METANO AUTORIZZAZIONE AD USO PARCO MACCHINE PROVINCIALE. CONVENZIONE CON LA Ditta Campese Vito di Brindisi- Liquidazione fattura fornitura mese di DICEMBRE 2018-														
12	7	1	0	2	CO	CO	NA	CO	CO	CO	NA	NA	NA	DCLIQ 36 2019
LIQUIDAZIONE COMPENSO DEI COMPONENTI IL COLLEGIO DEI REVISORI DEI CONTI E RIMBORSO SPESE VIAGGIO - IV trimestre 2018.														
21	5	4	0	1	OM	CO	NA	CO	CO	CO	NA	OM	OM	DCLIQ 40 2019
SERVIZIO DI STENOPISTIA, RESCRIZIONE, TRASCRIZIONE E STAMPA DELLE SEDUTE CONSILIARI, assemblee, riunioni etc., liquidazione fattura in favore della ditta PEGASO DI CASAVOLE														
25	10	0	0	0	CO	CO	NA	CO	CO	CO	CO	CO	CO	DCLIQ 125 2019
RESISTENZA CAUZIONE PER OCCUPAZIONE SOTTOSUOLO IN FAVORE DELLA SIG.RA CESA ALEXA DI Brindisi - Concessione n. 03 del 21/03/2017 - Pratica n. 4918														
39	8	1	0	1	OM	CO	NA	CO	CO	CO	NA	CO	CO	DCLIQ 103 2019
FORNITURA N. 200 LICENZA ANTIVIRUS PER LE POSTAZIONI INFORMATICHE DEL PERSONALE - Liquidazione fattura in favore della ditta AKITO SRL di Perugia, CIG Z952740451														
52	10	0	0	0	CO	CO	NA	CO	CO	CO	CO	CO	CO	DCLIQ 133 2019
LIQUIDAZIONE LATTURE SOCIETA' DEAGROUP S.p.A. PER ACQUISIZIONE SOFTWARE E SERVIZI INERENTI IL PASSAGGIO AL SISTEMA Sipe+ CIG ZB521 44468														
53	10	0	0	0	CO	CO	NA	CO	CO	CO	CO	CO	CO	DCLIQ 134 2019
LIQUIDAZIONE LATTURE Decagroup Public Services srl n. 3017000277 del 31/12/2018 CIG: ZCA2281CF9, per formazione remoto contabilità nei giorni 14/05-08/08 e 19/10/2018.														
64	9	0	0	1	CO	CO	NA	CO	CO	CO	NA	CO	CO	DCLIQ 168 2019
LIQUIDAZIONE LATTURE N. 647/AE del 15/11/2018 inerente il servizio recupero IRAP, compenso variabile - identificativo ordine nr. 4363377 - CIG: Z712CC195E														
90	10	0	0	0	CO	CO	NA	CO	CO	CO	CO	CO	CO	DCLIQ 249 2019
CONVENZIONE CONSIP - Servizio di noleggio autovettura per le esigenze dell'Ente. Liquidazione fattura canonica mese di AGOSTO 2019 in favore della ditta Ad Automotive														
101	10	0	0	0	CO	CO	NA	CO	CO	CO	CO	CO	CO	DCLIQ 289 2019
ACCORDO QUADRO CONSIP Fuel card 1 per fornitura carburante ad uso autoparco provinciale con l'Azienda Italiana Petroli SPA Roma - Liquidazione fattura mese di LUGLIO 2019.														

00060 DECRETI DI LIQUIDAZIONE

Pratica	Pratica	Oggetto	CO	OM	NC	NA	1	2	3	4	5	6	7	8	9	10	11	12	Provvedimento
PRLFI 104	2019	Servizio di trasloco arredi scolastici dell'istituto Pananelli - Monnet di Osumi - Liquidazione fattura in favore della Società partecipata Santa Teresa di Brindisi.	9	1	0	0	CO	CO	CO	OM	CO	CO	CO	CO	CO	CO	CO	CO	DCLIO 278 2019
PRLFI 126	2019	Servizio di Pulizia Immobili della provincia di Brindisi periodo 01.07.2019-31.06.2019. Liquidazione fatture in favore della Società Santa Teresa spa - Brindisi.	10	0	0	0	CO	CO	CO	CO	CO	CO	CO	CO	CO	CO	CO	CO	DCLIO 334 2019
PRLFI 128	2019	Accordo Quadro Consip Fuel card 1 per fornitura carburante ad uso autoparco provinciale con l'Azienda Jitaliana Petrol SPA Roma - Liquidazione fattura mese di OTTOBRE 2019.	10	0	0	0	CO	CO	CO	CO	CO	CO	CO	CO	CO	CO	CO	CO	DCLIO 341 2019
PRLFI 131	2019	Accordo Quadro Consip Fuel card 1 per fornitura carburante ad uso autoparco provinciale con l'Azienda Jitaliana Petrol SPA Roma - Liquidazione fattura mese di SETTEMBRE 2019	10	0	0	0	CO	CO	CO	CO	CO	CO	CO	CO	CO	CO	CO	CO	DCLIO 344 2019
PRLE 1	2019	Rimborso spese trasporto e vitto per trasferta innanzi al Consiglio di Stato del Legale d'Officio, per il giorno 10.01.2019.	7	1	0	2	OM	CO	CO	CO	CO	CO	CO	CO	CO	NA	NA	NA	DCLIO 76 2019
PRLE 4	2019	Liquidazione somme a seguito di impegno per abbonamento on-line per mesi 12 relativo alla Banca dati del Foro Italiano Gamma.	10	0	0	0	CO	CO	CO	CO	CO	CO	CO	CO	CO	CO	CO	CO	DCLIO 197 2019
PRLE 5	2019	Liquidazione somma a seguito di impegno per CTU nel giudizio RG n. 32/2018 innanzi alla IP Sez. della Corte d'Appello di Lecce.	9	0	0	1	CO	CO	CO	CO	CO	CO	CO	CO	CO	NA	CO	CO	DCLIO 216 2019
PRLPT 1	2019	Fornitura e congegnerato bituminoso per colmare buche della rete stradale provinciale. Affidamento fornitura nei confronti della ditta CALO MASSIMO & ORIA s.r.l. BR CIG:	7	3	0	0	CO	CO	CO	OM	OM	CO	CO	CO	CO	CO	CO	CO	DCLIO 80 2019
PRLPT 10	2019	Atto di convenzione del 30.08.2011. Servizio per il ripristino delle condizioni di sicurezza e viabilità stradale, mediante bonifica ambientale dell'area interessata da incidenti senza	8	0	0	2	CO	CO	CO	CO	CO	CO	CO	CO	CO	NA	NA	NA	DCLIO 29 2019
PRLPT 15	2019	fall. 76/2005 Luco srl - Atto di liquidazione e pagamento Curatela	10	0	0	0	CO	CO	CO	CO	CO	CO	CO	CO	CO	CO	CO	CO	DCLIO 112 2019
PRLPT 31	2019	Fornitura e congegnerato bituminoso per colmare buche della rete stradale provinciale. Affidamento diretto fornitura nei confronti della ditta CALO MASSIMO & ORIA s.r.l. CIG:	10	0	0	0	CO	CO	CO	CO	CO	CO	CO	CO	CO	CO	CO	CO	DCLIO 244 2019
PRLPT 43	2019	Lavori di completamento della S.P. n. 84 - Circonvalazione del Comune di S. Pietro V.co - 1° lotto. Liquidazione e pagamento atto di pignoramento crediti verso terzi.	10	0	0	0	CO	CO	CO	CO	CO	CO	CO	CO	CO	CO	CO	CO	DCLIO 371 2019
PRLTE 6	2019	Aggiornamento software in dotazione al Servizio 6 e acquisto attrezzature informatiche. Pagamento fattura Società ACCA Software S.p.A. CIG: Z5726C3CF3.	8	0	0	2	CO	CO	CO	CO	CO	CO	CO	CO	CO	NA	NA	NA	DCLIO 77 2019
PRLTE 13	2019	ITES "CALO" spese di Oria. Lavori urgenti di manutenzione straordinaria a seguito di Verale del NAS di Taranto dell'09/11/2018. CIG: Z93268989E - Pagamento fattura Ditta	9	0	0	1	CO	CO	CO	CO	CO	CO	CO	CO	CO	NA	CO	CO	DCLIO 130 2019
PRLTE 22	2019	Condizione e manutenzione ordinaria dell'impianto di depurazione delle acque reflue a servizio dell'ITAS "Pantanelli" di Osumi. Ditta ECOMPIANTI SUD srl di Brindisi. Affidamento	10	0	0	0	CO	CO	CO	CO	CO	CO	CO	CO	CO	CO	CO	CO	DCLIO 166 2019
PRLTE 39	2019	Servizio di conduzione e manutenzione ordinaria impianto di depurazione acque reflue e potabilizzazione a servizio del comprensorio "Citagella della Ricerca" Ditta ECOMPIANTI	10	0	0	0	CO	CO	CO	CO	CO	CO	CO	CO	CO	CO	CO	CO	DCLIO 293 2019
PRLTE 43	2019	Atto di liquidazione e richiesta emissione mandato di pagamento. Affidamento dei servizi di "Supporto tecnico al RUP per le attività di rendicontazione su piattaforma MIRWEB.	10	0	0	0	CO	CO	CO	CO	CO	CO	CO	CO	CO	CO	CO	CO	DCLIO 337 2019

Riepilogo per "Attributo" = 00060 (42 Provvedimenti)

Esiti Attributi	Esiti Validi	Esiti Non Conformi	Esiti Opportunità di Miglioramento	CO	OM	NC	NA
420	25	395	377	0	18	4.56	
39	40	40	36	41	28	31	0
3	2	2	5	1	3	0	0
0	0	0	0	0	0	0	0
0	0	0	1	0	0	1	14
0	0	0	0	0	0	0	0

00090 AUTORIZZAZIONI

Pratica	Pratica	12	11	10	9	8	7	6	5	4	3	2	1	Non Applicabile	Non Conforme	Opportunità di Miglioramento	Conforme	Oggetto	Provvedimento
PRAAE	PRAAE	2019	2019	2019	2019	2019	2019	2019	2019	2019	2019	2019	2019	NA	NC	OM	CO		AUTAE
PRAAE 12	2019	2019	2019	2019	2019	2019	2019	2019	2019	2019	2019	2019	2019	NA	0	2	5	Soc. Bocca di Puglia S.p.A. - Brindisi - Autorizzazione Unica Ambientale relativa all'attività di scarico a mare delle acque meteoriche di dilavamento del porto turistico Marina di	AUTAE 12 2019
PRAAE 21	2019	2019	2019	2019	2019	2019	2019	2019	2019	2019	2019	2019	2019	3	0	5	ITTIMAR Basso Adriatico Società Cooperativa localita Savellieri Fasano (BR) - Autorizzazione Unica Ambientale ex D.P.R. n. 59/2013 e s.m.l. per lo scarico in mare delle meteoriche di dilavamento dell'insediamento commerciale sito nella Zona P.I.P. di S. Pietro	AUTAE 21 2019	
PRAAE 37	2019	2019	2019	2019	2019	2019	2019	2019	2019	2019	2019	2019	2019	3	0	6	Soc. SAEL S.r.l. Autorizzazione Unica Ambientale relativa all'attività di scarico delle acque meteoriche di dilavamento dell'insediamento commerciale sito nella Zona P.I.P. di S. Pietro	AUTAE 37 2019	
PRAAE 43	2019	2019	2019	2019	2019	2019	2019	2019	2019	2019	2019	2019	2019	3	0	7	Soc. Quaranta S.r.l. - Brindisi - Comunicazione per lo scarico delle acque meteoriche di dilavamento dei piazzali coll. Inscaldamento da adibire a concessionaria per la	AUTAE 43 2019	
PRAAE 47	2019	2019	2019	2019	2019	2019	2019	2019	2019	2019	2019	2019	2019	2	0	8	Società Rete Ferroviaria Italiana S.p.A. - Autorizzazione Unica Ambientale per lo scarico nel Canale Palm ed il futilizio per irrigazione, delle acque meteoriche di dilavamento	AUTAE 47 2019	
PRAAE 57	2019	2019	2019	2019	2019	2019	2019	2019	2019	2019	2019	2019	2019	3	0	7	Puglia Calcestruzzi S.r.l. Z.I. di Brindisi - A.U.A. ex D.P.R. n. 59/2013 - emissioni in atmosfera/scarico acque meteoriche di dilavamento e nulla osta alla dotazione ai trattamenti	AUTAE 57 2019	
PRAAE 62	2019	2019	2019	2019	2019	2019	2019	2019	2019	2019	2019	2019	2019	1	0	8	Società Auto Consulting S.a.s.di Cotano A.3C - Autorizzazione Unica Ambientale per lo scarico di acque reflue acide, alle domestiche e meteoriche di dilavamento. Opificio sito in	AUTAE 62 2019	
PRAAE 69	2019	2019	2019	2019	2019	2019	2019	2019	2019	2019	2019	2019	2019	2	0	8	Soc. Puglia Sapori Soc. Cooperativa a r.l. - Autorizzazione Unica Ambientale per lo scarico delle acque meteoriche di dilavamento sul suolo mediante trincea drenante, provenienti dal	AUTAE 69 2019	
PRAAI 12	2019	2019	2019	2019	2019	2019	2019	2019	2019	2019	2019	2019	2019	3	0	6	APPROVVIGIONAMENTO IDRICO - L.R. 5/599 N°19 ART.7 - D.LVO 152/06 - RINNOVO DELLA CONCESSIONE PER L'UTILIZZAZIONE DELLE ACQUE SOTTERRANEE AD USO	AUTAI 12 2019	
PRAAI 26	2019	2019	2019	2019	2019	2019	2019	2019	2019	2019	2019	2019	2019	4	0	6	Apr. Idrico - L.R. 05/05/1999 n. 18 art. 7 D.Lgs 152/2006 - Società agricola Mellillo S.a.s. Rinnovo della concessione per l'utilizzazione delle acque sotterranee ad uso irriguo. Pozzo	AUTAI 26 2019	
PRAAI 30	2019	2019	2019	2019	2019	2019	2019	2019	2019	2019	2019	2019	2019	3	0	6	APPROVVIGIONAMENTO IDRICO - L.R. 5/599 N° 18 ART.7 - D.LVO 152/06 - RINNOVO DELLA CONCESSIONE PER L'UTILIZZAZIONE DELLE ACQUE SOTTERRANEE PER	AUTAI 30 2019	
PRAAI 48	2019	2019	2019	2019	2019	2019	2019	2019	2019	2019	2019	2019	2019	3	0	7	Approvvigionamento idrico - PETRAROLO Giuseppe - Presa d'atto della comunicazione per la ricerca ed utilizzazione di acque sotterranee ad uso domestico. L.R. 05/05/1999 n.18 art.	AUTAI 48 2019	
PRAAI 52	2019	2019	2019	2019	2019	2019	2019	2019	2019	2019	2019	2019	2019	3	0	7	Approvvigionamento IDRICO - L.R. 5/599 N° 18 ART.7 - D.LVO 152/06 - RINNOVO E CONTESTUALE VOLTURA DELLA CONCESSIONE PER L'UTILIZZAZIONE DELLE	AUTAI 52 2019	
PRAAI 61	2019	2019	2019	2019	2019	2019	2019	2019	2019	2019	2019	2019	2019	3	0	7	APPROVVIGIONAMENTO IDRICO L.R. n.18/1999, art.4, D.L.vo n.152/2006 s.m.l. n.31/2001, R.R. n.1/2014, Ditta Tenute F.Li.G. e L'Clorota s.s.agri-Variazione d'uso e concessione per	AUTAI 61 2019	
PRAAI 76	2019	2019	2019	2019	2019	2019	2019	2019	2019	2019	2019	2019	2019	3	0	7	APPROVVIGIONAMENTO IDRICO - L.R. 5/599 N°18 ART.7 - D.LVO 152/06 - RINNOVO DELLA CONCESSIONE PER L'UTILIZZAZIONE DELLE ACQUE SOTTERRANEE AD USO	AUTAI 76 2019	
PRAAI 80	2019	2019	2019	2019	2019	2019	2019	2019	2019	2019	2019	2019	2019	3	0	6	APPROVVIGIONAMENTO IDRICO. L.R. n.18/1999, art.7, D.L.vo n.152/2006 s.m.l. Ditta DI PIERRO Michele. Rinnovo della concessione per l'utilizzazione delle acque sotterranee	AUTAI 80 2019	
PRAAI 87	2019	2019	2019	2019	2019	2019	2019	2019	2019	2019	2019	2019	2019	3	0	7	Approvvigionamento idrico - RIBOLI Riccardo Andrea - Presa d'atto della comunicazione per la ricerca ed utilizzazione di acque sotterranee ad uso domestico. Legge Regionale	AUTAI 87 2019	
PRAAI 100	2019	2019	2019	2019	2019	2019	2019	2019	2019	2019	2019	2019	2019	3	0	6	Apr. Idrico - L.R. 05/05/1999 n° 18 art. 7 - D.Lgs. 152/2006, Ditta Mastropasqua Paolo - Rinnovo della concessione per l'utilizzazione delle acque sotterranee per uso irriguo - Pozzo	AUTAI 100 2019	
PRAAI 114	2019	2019	2019	2019	2019	2019	2019	2019	2019	2019	2019	2019	2019	2	0	7	Approvvigionamento idrico - MARTINA Vincenzo - Presa d'atto della comunicazione per la ricerca ed utilizzazione di acque sotterranee ad uso domestico. L.R. 05/05/1999 n.18 - Art.8	AUTAI 114 2019	
PRAAI 119	2019	2019	2019	2019	2019	2019	2019	2019	2019	2019	2019	2019	2019	3	0	7	Approvv. idrico - L.R. 05/05/1999 n° 18 art. 7 - D.Lgs 152/2006 - Ditta Meridional Funghia Dello Grottaglie Reitale - Rinnovo della concessione per l'utilizzazione delle acque	AUTAI 119 2019	
PRAAI 147	2019	2019	2019	2019	2019	2019	2019	2019	2019	2019	2019	2019	2019	3	0	7	Approvvigionamento idrico - KORNER ANELLI Michael Alexander - Presa d'atto della comunicazione per la ricerca ed utilizzazione di acque sotterranee ad uso domestico. L.R.	AUTAI 147 2019	
PRAAI 161	2019	2019	2019	2019	2019	2019	2019	2019	2019	2019	2019	2019	2019	3	0	7	Approvvigionamento idrico - CAVALLIO Giacomo o PERRUCCI Daniela - Presa d'atto per la ricerca ed utilizzazione di acque sotterranee ad uso domestico. Legge Regionale	AUTAI 161 2019	
PRAAI 165	2019	2019	2019	2019	2019	2019	2019	2019	2019	2019	2019	2019	2019	3	0	7	Approvvigionamento idrico - SCAPECCHI Oronzo - Presa d'atto della comunicazione per la ricerca ed utilizzazione di acque sotterranee ad uso domestico. Legge Regionale	AUTAI 165 2019	
PRAAI 176	2019	2019	2019	2019	2019	2019	2019	2019	2019	2019	2019	2019	2019	3	1	6	Approvv. idrico - L.R. 05/05/1999 n° 18 art. 7 - D.Lgs 152/2006, Ditta D'Alo Vito - Rinnovo della concessione per l'utilizzazione delle acque sotterranee ad uso irriguo. Pozzo n°	AUTAI 176 2019	
PRAAI 199	2019	2019	2019	2019	2019	2019	2019	2019	2019	2019	2019	2019	2019	2	0	7	APPROVVIGIONAMENTO IDRICO. L.R. n.18/1999, art.7, D.Lvo n.152/06 s.m.l.-Ditta MARGHERITI Emanuele. Rinnovo della concessione per l'utilizzazione delle acque	AUTAI 202 2019	

martedì 23 giugno 2020

00090 AUTORIZZAZIONI

Pratica	Osgetto	7	CO	OM	NC	NA	1	2	3	4	5	6	7	8	9	10	11	12	Provvedimento
PRAAI 210	Approvigionamento idrico - D'ANGELO Amedeo. Presa d'Atto della comunicazione per la ricerca ed utilizzazione di acque sotterranee ad uso domestico. Legge Regionale	7	0	0	0	3	CO	CO	CO	CO	CO	CO	NA	CO	NA	NA	NA	NA	AUTAI 213 2019
PRAAI 215	Approvigionamento idrico - CAVALLIERE Giuseppe - Presa d'Atto della comunicazione per la ricerca ed utilizzazione di acque sotterranee ad uso domestico. Legge Regionale	7	0	0	0	3	CO	CO	CO	CO	CO	CO	NA	CO	NA	NA	NA	NA	AUTAI 218 2019
PRAAI 220	Approvigionamento idrico - LEUZZI Giovanni - Presa d'Atto della comunicazione per la ricerca ed utilizzazione di acque sotterranee ad uso domestico. Legge Regionale	7	0	0	0	3	CO	CO	CO	CO	CO	CO	NA	CO	NA	NA	NA	NA	AUTAI 223 2019
PRAAI 224	Approvigionamento idrico - MISSERE Anna Concetta - Presa d'Atto della comunicazione per la ricerca ed utilizzazione di acque sotterranee ad uso domestico. Legge Regionale	7	0	0	0	3	CO	CO	CO	CO	CO	CO	NA	CO	NA	NA	NA	NA	AUTAI 227 2019
PRAAI 231	Approvigionamento idrico - BROSEGHINI Mauro e altri - Presa d'Atto della comunicazione per la ricerca ed utilizzazione di acque sotterranee ad uso domestico. Legge Regionale	7	0	0	0	3	CO	CO	CO	CO	CO	CO	NA	CO	NA	NA	NA	NA	AUTAI 234 2019
PRAAI 234	APPROVIGIONAMENTO IDRICO - L.R. n.18/1999, art. 7 D.Lgs. n.152/06 s.m.i. Ditta GIOIA Giuseppe. Rinnovo della concessione per l'utilizzazione delle acque sotterranee pubbliche ad	6	1	0	0	3	CO	CO	CO	OM	CO	CO	NA	CO	NA	NA	NA	NA	AUTAI 237 2019
PRAAI 242	Approvigionamento idrico - ZAMBELLI - DESIMONE - DILEO - Presa d'Atto della comunicazione per la ricerca ed utilizzazione di acque sotterranee ad uso domestico. Legge Regionale	7	0	0	0	3	CO	CO	CO	CO	CO	CO	NA	CO	NA	NA	NA	NA	AUTAI 245 2019
PRAAI 251	APPROVIGIONAMENTO IDRICO - L.R. 5/5/99 N°18 ART.7 - D.LVO 152/06 - RINNOVO DELLA CONCESSIONE PER L'UTILIZZAZIONE DELLE ACQUE SOTTERRANEE AD USO	6	1	0	0	3	CO	CO	CO	OM	CO	CO	NA	CO	NA	NA	NA	NA	AUTAI 254 2019
PRAAI 274	APPROVIGIONAMENTO IDRICO - L.R. 5/5/99 N°18 ART.7 - D.LVO 152/06 - RINNOVO DELLA CONCESSIONE PER L'UTILIZZAZIONE DELLE ACQUE SOTTERRANEE AD USO	7	1	0	0	2	CO	CO	CO	OM	CO	CO	NA	CO	NA	CO	CO	CO	AUTAI 277 2019
PRAAI 276	APPROVIGIONAMENTO IDRICO - L.R. 5/5/99 N°18 ART.7 - D.LVO 152/06 - RINNOVO DELLA CONCESSIONE PER L'UTILIZZAZIONE DELLE ACQUE SOTTERRANEE AD USO	7	1	0	0	2	CO	CO	CO	OM	CO	CO	NA	CO	NA	CO	CO	CO	AUTAI 279 2019
PRAAI 281	Approvigionamento idrico - TRONO Lilliana - Presa d'Atto della comunicazione per la ricerca ed utilizzazione di acque sotterranee ad uso domestico. Legge Regionale	8	0	0	0	2	CO	CO	CO	CO	CO	CO	NA	CO	NA	CO	CO	CO	AUTAI 284 2019
PRAAI 286	Asprov. idrico - L.R. 05/05/1999 n°18 art. 7 - D.Lgs. 152/2006 - Ditta Bollarova Maria Clara - Rinnovo e contestuale ampliamento della concessione per l'utilizzazione delle acque	8	0	0	0	2	CO	CO	CO	CO	CO	CO	NA	CO	NA	CO	CO	CO	AUTAI 288 2019
PRAAI 297	Approvigionamento idrico - DINNIGAN Collette Mary Ann - Presa d'Atto della comunicazione per la ricerca ed utilizzazione di acque sotterranee ad uso domestico. Legge Regionale	8	0	0	0	2	CO	CO	CO	CO	CO	CO	NA	CO	NA	CO	CO	CO	AUTAI 299 2019
PRAAI 301	Approvigionamento idrico - SCHIAVONE Paolo e altri - Presa d'Atto della comunicazione per la ricerca ed utilizzazione di acque sotterranee ad uso domestico. Legge Regionale	8	0	0	0	2	CO	CO	CO	CO	CO	CO	NA	CO	NA	CO	CO	CO	AUTAI 303 2019
PRAAI 309	Approvigionamento idrico - AGRIMI Carlo - Presa d'Atto della comunicazione per la ricerca ed utilizzazione di acque sotterranee ad uso domestico. Legge Regionale	8	0	0	0	2	CO	CO	CO	CO	CO	CO	NA	CO	NA	CO	CO	CO	AUTAI 311 2019
PRAAI 330	APPROVIGIONAMENTO IDRICO - L.R. 5/5/99 N°18 ART.7 - D.LVO 152/06 - RINNOVO DELLA CONCESSIONE PER L'UTILIZZAZIONE DELLE ACQUE SOTTERRANEE AD USO	8	1	0	0	1	CO	CO	CO	OM	CO	CO	CO	NA	CO	CO	CO	CO	AUTAI 332 2019
PRAAI 342	APPROVIGIONAMENTO IDRICO - L.R. 5/5/99 N°18 ART.7 - D.LVO 152/06 - RINNOVO DELLA CONCESSIONE PER L'UTILIZZAZIONE DELLE ACQUE SOTTERRANEE AD USO	7	1	0	0	2	CO	CO	CO	OM	CO	CO	NA	CO	NA	CO	CO	CO	AUTAI 344 2019
PRAAI 343	APPROVIGIONAMENTO IDRICO - L.R. 5/5/99 N°18 ART.7 - D.LVO 152/06 - RINNOVO DELLA CONCESSIONE PER L'UTILIZZAZIONE DELLE ACQUE SOTTERRANEE AD USO	7	1	0	0	2	CO	CO	CO	OM	CO	CO	NA	CO	NA	CO	CO	CO	AUTAI 345 2019
PRAAI 360	APPROVIGIONAMENTO IDRICO - L.R. 5/5/99 N°18 ART.7 - D.LVO 152/06 - RINNOVO DELLA CONCESSIONE PER L'UTILIZZAZIONE DELLE ACQUE SOTTERRANEE PER	7	1	0	0	2	CO	CO	CO	OM	CO	CO	NA	CO	NA	CO	CO	CO	AUTAI 362 2019
PRAAI 364	APPROVIGIONAMENTO IDRICO - L.R. n.18/1999, art.7, D.L.vo n.152/2006 s.m.i. Ditta RICUPERO Roberto. Rinnovo della concessione per l'utilizzazione delle acque sotterranee	7	1	0	0	2	CO	CO	CO	OM	CO	CO	NA	CO	NA	CO	CO	CO	AUTAI 366 2019
PRAAI 399	Approvigionamento idrico - VERARDI - GIOIA - Presa d'Atto della comunicazione per la ricerca ed utilizzazione di acque sotterranee ad uso domestico. Legge Regionale	8	0	0	0	2	CO	CO	CO	CO	CO	CO	NA	CO	NA	CO	CO	CO	AUTAI 401 2019
PRAAI 424	Approvigionamento idrico - VALENTE Crocifisso - Presa d'Atto della comunicazione per la ricerca ed utilizzazione di acque sotterranee ad uso domestico. Legge Regionale	8	0	0	0	2	CO	CO	CO	CO	CO	CO	NA	CO	NA	CO	CO	CO	AUTAI 426 2019
PRAAI 427	Approvigionamento idrico - CALABRESE Bruno - Presa d'Atto della comunicazione per la ricerca ed utilizzazione di acque sotterranee ad uso domestico. Legge Regionale	8	0	0	0	2	CO	CO	CO	CO	CO	CO	NA	CO	NA	CO	CO	CO	AUTAI 430 2019
PRAAI 433	APPROVIGIONAMENTO IDRICO - L.R. 5/5/99 N°18 ART.7 - D.LVO 152/06 - RINNOVO DELLA CONCESSIONE PER L'UTILIZZAZIONE DELLE ACQUE SOTTERRANEE PER	8	0	0	0	2	CO	CO	CO	CO	CO	CO	NA	CO	NA	CO	CO	CO	AUTAI 435 2019
PRAAI 439	Approv. idrico - L.R. 05/05/1999 n°18 art. 7 - D.Lgs. 152/2006. Ditta Sconosciuto Roberto - Rinnovo della concessione per l'utilizzazione delle acque sotterranee ad uso irriguo- Pozzo	7	1	0	0	2	CO	CO	CO	OM	CO	CO	NA	CO	NA	CO	CO	CO	AUTAI 441 2019

martedì 23 giugno 2020

00090 AUTORIZZAZIONI

Pratica	Anno	Descrizione	CO	OM	NC	NA	1	2	3	4	5	6	7	8	9	10	11	12	Provvimento	
PRAAI 443	2019	Approvvigionamento idrico - EDWARDS Geoffrey - EDWARDS Susan - Pressa d'Atto della comunicazione per la ricerca ed utilizzazione di acque sotterranee ad uso domestico. Legge Rizzo Aldo - Rinn. conc. per utiliz. delle acque sotter. ad uso irguo con contestuale	7	1	0	2	CO	CO	CO	CO	OM	CO	NA	CO	NA	CO	CO	CO	AUTAI 445	2019
PRAAI 452	2019	Approvvigionamento idrico - URRO Salvatore - Pressa d'Atto della comunicazione per la ricerca ed utilizzazione di acque sotterranee ad uso domestico. Legge Regionale	8	0	0	2	CO	CO	CO	CO	CO	CO	NA	CO	NA	CO	CO	CO	AUTAI 454	2019
PRAAI 459	2019	Approvv. idric. - L.R. 05/05/1999 n° 18 art. 7 - D.Lgs. 152/2006 - Ditta Vicenti Antonio e Rizzo Aldo - Rinn. conc. per utiliz. delle acque sotter. ad uso irguo con contestuale	7	1	0	2	CO	CO	CO	CO	OM	CO	CO	NA	CO	NA	CO	CO	AUTAI 461	2019
PRAAI 470	2019	Approvvigionamento idrico - SANTORO Quirico - Pressa d'Atto della comunicazione per la ricerca ed utilizzazione di acque sotterranee ad uso domestico. Legge Regionale 05/05/1999	8	0	0	2	CO	CO	CO	CO	CO	CO	NA	CO	NA	CO	CO	CO	AUTAI 472	2019
PRAAI 472	2019	Approvvigionamento idrico - ALTAVILLA - LOPEDO - Pressa d'Atto della comunicazione per la ricerca ed utilizzazione di acque sotterranee ad uso domestico. Legge Regionale	8	0	0	2	CO	CO	CO	CO	CO	CO	NA	CO	NA	CO	CO	CO	AUTAI 474	2019
PRAAI 492	2019	APPROVVIGIONAMENTO IDRICO. L.R. n.18/1999, art.7. D.Lvo n.152/2006. Fondazione Di Summa - Seminare O.n.i.u.s. - Rinnovo della concessione per l'utilizzazione di acque sotterranee ad uso domestico. Legge Regionale	8	0	0	2	CO	CO	CO	CO	CO	CO	NA	CO	NA	CO	CO	CO	AUTAI 497	2019
PRAAI 501	2019	APPROVVIGIONAMENTO IDRICO. L.R. n.18/1999, art.2. D.Lvo n.152/2006 - Ditta: Puglia Investimenti/Unidati srl. Autorizzazione alla ricerca di acque sotterranee pubbliche ad uso domestico. Legge Regionale	8	0	0	2	CO	CO	CO	CO	CO	CO	NA	CO	NA	CO	CO	CO	AUTAI 502	2019
PRAAI 508	2019	Approvvigionamento idrico - MIONI Riccardo - Pressa d'atto della comunicazione per la ricerca ed utilizzazione di acque sotterranee ad uso domestico. Legge Regionale	8	0	0	2	CO	CO	CO	CO	CO	CO	NA	CO	NA	CO	CO	CO	AUTAI 510	2019
PRAAI 509	2019	Approvvigionamento idrico - TAMBORINO Felice - Pressa d'atto della comunicazione per la ricerca ed utilizzazione di acque sotterranee ad uso domestico. Legge Regionale	8	0	0	2	CO	CO	CO	CO	CO	CO	NA	CO	NA	CO	CO	CO	AUTAI 511	2019
PRATR 2	2019	TURRISI ANTONIO - TAF CEGLIE - di Coplie Messapia - Autorizzazione all'esercizio dell'attività di revisione veicoli a motore ex D.lgs 285/1992 (C.d.S.) - Avvalimento dot.	7	0	0	3	CO	CO	CO	CO	CO	CO	NA	CO	NA	NA	NA	NA	AUTRA 2	2019
PRATR 10	2019	PERRONE VERONICA LUCIA - Sardonaci (BR) Via Cellino n. 321 - Autorizzazione all'esercizio dell'attività di revisione veicoli a motore ex D.lgs 285 (C.d.S.) e avvalimento	7	0	0	3	CO	CO	CO	CO	CO	CO	NA	CO	NA	NA	NA	NA	AUTRA 10	2019
PRATR 16	2019	L.R. 16.7.2018 N.39 "Disciplina dell'attività di trasporto di viaggiatori mediante noleggio di autoveicoli con conducente". Società URSCO Viaggi srl. Pressa d'atto SCIA per attività di	8	0	0	2	CO	CO	CO	CO	CO	CO	NA	CO	NA	CO	CO	CO	AUTRA 16	2019

Riepilogo per "Attributo" = 00090 (62 Provvigionamenti)

Esiti Attivi	Esiti Non Applicabili	Esiti Validi	Esiti Conformi	Esiti Non Conformi	Esiti Opportunitati di Miglioramento	CO	OM	NC	NA										
620	153	467	442	2	23	62	61	40	60	61	3	61	2	30	0	0	0	0	0
						0	0	1	19	2	1	0	0	0	0	0	0	0	0
						0	0	0	2	0	0	0	0	0	0	0	0	0	0
						0	0	0	1	0	0	0	59	1	60	32	0	0	0

00110 ORDINANZE		Pratica												
Pratica	Oggetto	Conforme			Opportunità di Miglioramento			Non Conforme			Non Applicabile			Procedimento
		CO	OM	NC	NA	NA	NA	NA	NA	NA	NA	NA		
PROAC 1	2019 Verbale n° 703 del 14.12.2017 elevato a carico di M. Franchini, Dir. Gen. e L.R. Aeroporti di Puglia Spa, del Prof. T. Onesti, Pres. CDA, Responsabile in solido M. Catamero, Resp. Depurazione del Comune di Fasano (BR); Violazione D.Lgs n° 152/06 e s.m.i. ORDINANZA-	7	0	0	3	CO	CO	CO	CO	CO	CO	CO	CO	ORDIR 3
PROAC 16	2019 Verbale n° 601 del 13.11.2018 elevato a carico dell'Acquedotto Pugliese S.p.a. - Impianto di Depurazione del Comune di Fasano (BR); Violazione D.Lgs n° 152/06 e s.m.i. ORDINANZA-	8	0	0	2	CO	CO	CO	CO	CO	CO	CO	CO	ORDIR 47
PROAC 17	2019 Verbale n° 723 del 07.11.2018 elevato a carico dell'Acquedotto Pugliese S.p.a. - Impianto di Depurazione del Comune di Ceglie Messapica (BR); Violazione D.Lgs n° 152/06 e s.m.i.	8	0	0	2	CO	CO	CO	CO	CO	CO	CO	CO	ORDIR 58
PROAC 21	2019 Verbale n° 737 del 12.12.2018 elevato a carico dell'Acquedotto Pugliese S.p.a. - Impianto di Depurazione del Comune di Lialano (BR); Violazione D.Lgs n° 152/06 e s.m.i.	8	0	0	2	CO	CO	CO	CO	CO	CO	CO	CO	ORDIR 62
PROAC 36	2019 Verbale n° 21 del 29.01.2018 elevato a carico della Sig.ra Luigina D'Adamo, Direttore del negozio della Società "Leroy Merlin"; Violazione D.Lgs n° 152/06 e s.m.i. ORDINANZA-	8	0	0	2	CO	CO	CO	CO	CO	CO	CO	CO	ORDIR 133
PROAC 42	2019 Verbale n° 100 del 15.03.2018 elevato a carico del Sig. Operamolla Antonio, Amministratore Unico della Società denominata "Costruzione OP A.INFRA S.r.l."; Violazione D.LGS n°	10	0	0	0	CO	CO	CO	CO	CO	CO	CO	CO	ORDIR 161
PRORI 4	2019 ORDINANZA-INGIUNZIONE. Processo verbale di contestazione amministrativa n° 55A del 19.09.2018 elevato a carico del Sig. Antonio Rinaldi. Violazione art. 192 del D.Lgs n°	8	0	0	2	CO	CO	CO	CO	CO	CO	CO	CO	ORDIR 5
PRORI 12	2019 ORDINANZA-INGIUNZIONE. Processo verbale di contestazione amministrativa n° 023 del 15.04.2017 elevato a carico del Sig. Angelo Raffaele Ghionda. Violazione art. 192 del D.Lgs	8	0	0	2	CO	CO	CO	CO	CO	CO	CO	CO	ORDIR 13
PRORI 17	2019 ORDINANZA-INGIUNZIONE. Processo verbale di contestazione amministrativa n° 106A del 12.10.2018 elevato a carico della Sig.ra Nives Pedraza, obbligato in solido Sig. Miguel	8	0	0	2	CO	CO	CO	CO	CO	CO	CO	CO	ORDIR 18
PRORI 30	2019 ORDINANZA-INGIUNZIONE. Processo verbale di contestazione amministrativa n° 238/A del 03.12.2018 a carico di Sig. Vincenzo Sasso. Violazione art. 192 del D.Lgs n° 152/06 e	8	0	0	2	CO	CO	CO	CO	CO	CO	CO	CO	ORDIR 38
PRORI 46	2019 ORDINANZA-INGIUNZIONE. PP.VV. di contestazione amministrativa n° 192 del 19.09.2018 a carico del Sig. Pierino Giustini. Violazione art. 192 del D.Lgs n° 152/06 e	8	0	0	2	CO	CO	CO	CO	CO	CO	CO	CO	ORDIR 57
PRORI 48	2019 ORDINANZA-INGIUNZIONE. Processo verbale di contestazione amministrativa n° 53 del 08.09.2018 a carico del Sig. Pierino Giustini. Violazione art. 192 del D.Lgs n° 152/06 e	8	0	0	2	CO	CO	CO	CO	CO	CO	CO	CO	ORDIR 59
PRORI 61	2019 ORDINANZA-INGIUNZIONE. Processo verbale di contestazione amministrativa n° 915 del 13.09.2018 a carico della Sig.ra Maria Mansueto. Violazione art. 5 comma 1 D.Lgs n°	9	0	0	1	CO	CO	CO	CO	CO	CO	CO	CO	ORDIR 93
PRORI 65	2019 ORDINANZA-INGIUNZIONE n° 72 del 06.06.2019 a carico del Sig. Agron Simoni, obbligato in solido Sig.ra Mariana Froku - revoca	9	0	0	1	CO	CO	CO	CO	CO	CO	CO	CO	ORDIR 98
PRORI 68	2019 ORDINANZA-INGIUNZIONE. Processo verbale di contestazione amministrativa n° 370 del 19.01.2018 a carico della Sig.ra Teresa Lacorte. Violazione art. 192 del D.Lgs n° 152/06 e	8	0	0	2	CO	CO	CO	CO	CO	CO	CO	CO	ORDIR 101
PRORI 94	2019 ORDINANZA-INGIUNZIONE. Processo verbale di contestazione amministrativa n° 379 del 03.04.2018 elevato a carico del Sig. Salvatore Schiano. Violazione art. 192 del D.Lgs n°	9	0	0	1	CO	CO	CO	CO	CO	CO	CO	CO	ORDIR 127
PRORI 110	2019 ORDINANZA-INGIUNZIONE. Processo verbale di contestazione amministrativa n° 60A del 04.09.2018 elevato a carico del Sig. Oreste Zurlo. Violazione art. 192 del D.Lgs n° 152/06	9	0	0	1	CO	CO	CO	CO	CO	CO	CO	CO	ORDIR 150
PRORI 114	2019 ORDINANZA-INGIUNZIONE. Processo verbale di contestazione amministrativa n° 40A del 28.08.2018 elevato a carico della Sig.ra Antonia Luigia Fino. Violazione art. 192 del D.Lgs	10	0	0	0	CO	CO	CO	CO	CO	CO	CO	CO	ORDIR 154
PRORI 128	2019 ORDINANZA-INGIUNZIONE. Processo verbale di contestazione amministrativa n° 956A del 30.07.2019 a carico del Sig. Ferdinando Someraro. Violazione art. 192 del D.Lgs n° 152/06	10	0	0	0	CO	CO	CO	CO	CO	CO	CO	CO	ORDIR 170
PRORI 132	2019 ORDINANZA-INGIUNZIONE. P.V. di contestazione amministrativa n° 50 del 10.04.2018 a carico del Sig. Leonardo Galasso, obbligato in solido Farina Servizi Ambientali di Farina	10	0	0	0	CO	CO	CO	CO	CO	CO	CO	CO	ORDIR 175
PRORI 144	2019 ORDINANZA-INGIUNZIONE. Processo verbale di contestazione amministrativa n° 49A del 04.09.2018 a carico del Sig. Mariano Cardone. Violazione art. 192 del D.Lgs n° 152/06 e	10	0	0	0	CO	CO	CO	CO	CO	CO	CO	CO	ORDIR 187

00/10 ORDINANZE

Pratica Riepilogo per 'Ambito' = 00110 (21 Provvedimenti)	Oggetto												Provvedimento																													
	Esiti Non Applicabili	Esiti Validi	Esiti Conformi	Esiti Non Conformi	Esiti Opportunistic di Miglioramento	1	2	3	4	5	6	7	8	9	10	11	12	CO	OM	NC	NA																					
Totale	29	181	181	0	0	0	0	0	0	0	0	0	0	0	0	0	0	0	0	0	0	0	0	0	0	0	0	0	0	0	0	0	0	0	0	0	0	0	0	0	0	0

248 Provvedimenti

Totale	Esiti Non Applicabili	Esiti Validi	Esiti Conformi	Esiti Non Conformi	Esiti Opportunistic di Miglioramento
2480	319	2167	2101	6	54
			97,22	0,28	2,50



PROVINCIA DI BRINDISI
RELAZIONE SUI CONTROLLI INTERNI ANNO 2019

ALLEGATO 12

Elenco Schede Valutate per Attributo con dettaglio per Servizio

Data Inizio 01/01/2019 Data Fine 31/12/2019

SERVIZIO 01

00010 DETERMINAZIONI DIRIGENZIALI

Pratica	Anno	Oggetto	CO	OM	NC	NA	1	2	3	4	5	6	7	8	9	10	11	12	Provvedimento
PRDAG	28	2019	9	0	0	1	CO	CO	CO	CO	CO	CO	CO	CO	NA	CO	CO	CO	DIDET 106 2019
Supporto tecnico-amministrativo e dei servizi previsti dal Progetto "MediaPoint di Brindisi - Biblioteca di Comuni)". Parziale modifica dello schema di convenzione per l'attributionamento																			
PRDAG	84	2019	8	0	0	2	CO	CO	CO	CO	CO	CO	NA	CO	NA	CO	CO	CO	DIDET 314 2019
Approvaz. Avviso Pubblico relativo alla designazione di n. 1 componente, in rappresentanza della Provincia di Br, in seno al Comitato Scientifico del "Centro Internazionale di All Studi																			
PRDAG	115	2019	8	0	0	2	CO	CO	CO	CO	CO	CO	CO	CO	NA	CO	CO	CO	DIDET 419 2019
Approvazione schema di convenzione regolante attività gestionale economica Provincia di Brindisi e l'Associazione Fiaba Onlus, beneficiaria in co-progettazione del progetto speciale																			
PRDAG	147	2019	3	0	0	2	CO	CO	CO	CO	CO	CO	NA	CO	NA	CO	CO	CO	DIDET 525 2019
Designazione di un rappresentante della Provincia di Brindisi in seno al Consiglio di Amministrazione dell'istituto per Minorati della Vista "A. Antonacci", di Locca. Periodo																			
PRDAG	163	2019	9	0	0	1	CO	CO	CO	CO	CO	CO	CO	CO	NA	CO	CO	CO	DIDET 578 2019
Fornitura Acqua, Servizi Idrici e Iroganti AQP per immobili di pertinenza provinciale. Impegno di spesa periodo Luglio-Dicembre 2019.																			
PRDAG	189	2019	9	0	0	1	CO	CO	CO	CO	CO	CO	CO	CO	NA	CO	CO	CO	DIDET 577 2019
Istituto Alberghiero di Brindisi Sandro Pogrini Fornitura GPL per attività laboratoriali di cucina. Impegno di spesa per rimborso somme anticipate anno 2019.																			
PRDAG	221	2019	10	0	0	0	CO	CO	CO	CO	CO	CO	CO	CO	CO	CO	CO	CO	DIDET 834 2019
Fleeta Flotta RC derivante dalla circolazione dei veicoli a motore amministrata a libro manciata dalla REALE MUTUA ASSICURAZIONEL. Regolarizzazione premio periodo																			

Riepilogo per 'Attributo' = 00010 (7 Provvedimenti)

SERVIZIO 01		DETERMINAZIONI DIRIGENZIALI A CONTRATTARE															
Pratica	00020	120	2019	OGGETTO	1	2	3	4	5	6	7	8	9	10	11	12	Provvedimento
PRDA06				"Progetto #MediaPorto di Brindisi - Biblioteca di Comunità - Mediateca - CineLabKids - Hub della Creatività". Autorizzazione e presa d'atto contratto subappalto													DLDET 447 2019
Riepilogo per 'Atribuito' = 00020 (1 Provvedimento)																	
Conforme					CO	OM	NC	NA									
Opportunità di Miglioramento					0	0	0	0									
Non Conforme																	
Non Applicabile																	
LEGITTIMITA'					1	CO											
CORRETTEZZA PROCEDI					2	CO											
TRASPARENZA E PRIVAC					3	CO											
RISPETTO DEI TEMPI					4	CO											
QUALITA' DELL' ATTO					5	CO											
AFFIDABILITA'					6	CO											
CONFORMITA' OPERATIV					7	NA											
RISPETTO DELLE ATTIVIT					8	CO											
EFFICIENZA ED ECONOMI					9	NA											
CONFORMITA' AL PT/PCT					10	NA											

Servizio	Pratica	Anno	Oggetto	Conforme			Opportunità di Miglioramento			Non Conforme			Non Applicabile			Provvedimento
				CO	OM	NC	CO	OM	NC	CO	OM	NC	CO	OM	NC	
00030	DETERMINAZIONI CON IMPEGNO DI SPESA < 40.000			10	0	0	0	0	0	0	0	0	0	0	0	DLDET 94 2019
	PRDAG 19	2019	Locali di proprietà degli EREDI FORLEO tenuti in locazione per le esigenze dell'ITIS di Francavilla Fontana - Impiego, liquidazione e pagamento canone locazione 01.01-31.12.2019.	8	0	0	2	0	0	0	0	0	0	0	0	DLDET 835 2019
	PRDAG 252	2019	Acquisito attrezzature informatiche per l'Ente attraverso procedura negoziata. CIG: Z7D2B99F5D	9	0	0	1	0	0	0	0	0	0	0	0	DLDET 957 2019

Riepilogo per 'Attributo' = 00030 (3 Provvedimenti)

Pratica	Oggetto	CONFORMITA' AI PIPT										Provvedimento			
		1	2	3	4	5	6	7	8	9	10	11	12	DLD	DET
00040	DETERMINAZIONI CON IMPEGNO DI SPESA >= 40.000	CO	OM	NC	NA	CO	CO	CO	CO	CO	CO	CO	CO	NA	NA
PRDAG 123	2019 Locazione immobile in Francavilla Fontana alla via S. Francesco, di proprietà della Provincia delle Puglie dei Frati Minor Cappuccini, sede dell'P.S.S.C. De Marco - impegno.	9	0	0	1	CO	CO	CO	CO	CO	CO	CO	CO	NA	NA
PRDAG 288	2019 Ufficio Societistica Regionale per la Puglia, con sede in Bari. Impegno di spesa per la quota parte spese di funzionamento dell'USR, di competenza dell'esercizio finanziario 2019.	8	0	0	2	CO	CO	CO	CO	CO	CO	CO	CO	NA	NA
Riepilogo per 'Atributo' = 00040 (2 Provvedimenti)		17	0	0	3	17	17	17	17	17	17	17	17	2	2

SERVIZIO 01

00060 DECRETI DI LIQUIDAZIONE

Pratica	1	2	2	3	4	5	6	7	8	9	10	11	12	Provvedimento
	CO	OM	NC	NA	CO	CO	OM	CO	CO	CO	NA	NA	NA	DCLIQ
PRLAG 1	7	1	0	2	CO	CO	CO	CO	CO	CO	NA	NA	NA	DCLIQ 17 2019
<i>Objetto</i>														
PRLAG 1	2019	Liquidazione e pagamento in favore della sig.ra D.A. (madre) per le spese di trasporto scolastico sostenute dall'ultimo diversamente abile P.M. Periodo settembre-novembre DICEMBRE e 2017.												
PRLAG 2	2018	Pagamento al Fondo di Previdenza Complementare PERSEO contributi mese di DICEMBRE e 2017.												
PRLAG 2	2019	Condominio di Piazza Santo Teresa Brindisi - Lavori di rifacimento colonia montante energia elettrica del condominio. Pagamento quota parte Provincia di Brindisi.												
PRLAG 36	2019	Servizio Integrazione scoli disabili scuole sup. e assistenza specifica disabili sensoriali a.s. 2017/2018. Pagamento- Coop. Soc. SocioCulturale Venezia- errore di fatturazione mesi di DICEMBRE e 2017.												
PRLAG 51	2019	Atto di liquidazione e richiesta emissione mandato di pagamento. Fornitura energia elettrica immobili ed impianti di P.I. di competenza Provincia. Pagamento fatture ENERGETIC s.p.a. a.s. 2018/19. Liquidazione e pagamento Coop Soc SocioCulturale Venezia mese febbraio												
PRLAG 56	2019	Servizio Integrazione scolastica disabili scuole superiori e assistenza socio-disabili sensoriali a.s. 2018/19. Liquidazione e pagamento Coop Soc SocioCulturale Venezia mese febbraio												
PRLAG 60	2019	Registrazione contratti stipulati dalla Provincia di Brindisi in forma pubblica amministrativa con modalità informatica. Regolizzazione sospesi di cassa. Liquidazione della spesa												
PRLAG 75	2019	Atto di liquidazione e richiesta emissione mandato di pagamento. Fornitura Gas metano Immobili Provinciali. Pagamento fatture ENEL ENERGIA s.p.a. varie 2018.												
PRLAG 87	2019	Acquedotto Pugliese S.p.A. siti di pertinenza provinciale. Emissioni fatture luglio - agosto 2019, varie												
PRLAG 98	2019	Atto di liquidazione e richiesta emissione mandato di pagamento. Fornitura energia elettrica immobili ed impianti di P.I. di competenza Provincia. Pagamento fatture HERA S.R.L.												
PRLAG 111	2019	Ass. Fiaba Onlus, beneficiaria in cooperazione del Progetto speciale, denominato "La nostra sicurezza sulla strada - Our Safety on The Road", PROGRAMMA DI EDUCATIONAL												
PRLAG 117	2019	Erogazione fondi per spese di funzionamento amministrativo e didattico, ex Legge 23/96, per l'esercizio finanziario 2018, all'Istituto Professionale di Stato per i Servizi Sociali												

Riepilogo per 'Attributo' = 00060 (12 Provvedimenti)

SERVIZIO 02

00010 DETERMINAZIONI DIRIGENZIALI

Pratica	7	2019	Oggetto	CO	OM	NC	NA	1	2	3	4	5	6	7	8	9	10	11	12	Provvedimento
PRDFI	7	2019	Variazione al bilancio di previsione, annualità 2019, esercizio provvisorio, ai sensi dell'art. 175 comma 5 quater, lettera g) del D.Lgs. 267/2000 e s.m.l.	9	0	0	1	0	CO	CO	CO	CO	CO	CO	CO	CO	CO	CO	CO	DLEDET 97 2019
PRDFI	27	2019	D.L. 78/2010 - RENDICONTO ALLE SPESE SOSTENUTE NELL'ESERCIZIO FINANZIARIO 2018	10	0	0	0	0	CO	CO	CO	CO	CO	CO	CO	CO	CO	CO	CO	DLEDET 404 2019
PRDFI	37	2019	Servizio di supporto tecnico/amministrativo alle attività propedeutiche di gestione delle entrate provinciali di natura tributaria ed extratributaria. Liquidazione del canone base e del	9	0	0	1	0	CO	CO	CO	CO	CO	CO	CO	CO	CO	CO	CO	DLEDET 560 2019
PRDFI	68	2019	Alienazione autovetture di proprietà provinciale - Autorizzazione alla rottamazione in favore della ditta Brigida Robeno s.r.l. di Brindisi	10	0	0	0	0	CO	CO	CO	CO	CO	CO	CO	CO	CO	CO	CO	DLEDET 873 2019

Riepilogo per 'Atributa' = 00010 (4 Provvedimenti)

Pratica	Anno	Oggetto	Conforme			Opportunità di Miglioramento			Non Conforme			Non Applicabile			Provvedimento
			CO	OM	NC	CO	OM	NC	CO	OM	NC	CO	OM	NC	
PRDFI 2	2019	Affidamento del servizio di fornitura di metano per autorizzazione ad uso delle auto alimentate a metano, alla ditta "Impianto Molano" di Damiano Manto corrente in Brindisi, ai sensi della SVIC di Lecce	10	0	0	0	0	0	0	0	0	0	0	0	D.L. 28/2019
PRDFI 17	2019	Fornitura orologi marcatempo per gli uffici distaccati del Servizio Viabilità - Affidamento alla ditta SVIC di Lecce	10	0	0	0	0	0	0	0	0	0	0	0	D.L. 30/6/2019
PRDFI 39	2019	Fornitura vestiario al personale provinciale avente diritto - Attivazione RDO sul MePa	9	1	0	0	0	0	0	0	0	0	0	0	D.L. 5/6/2019
PRDFI 61	2019	Affidamento servizio di pulizia per il periodo 04/11/2018 - 31/12/2019 alla società partecipata ecill'Enne Santa Teresa Spa di Brindisi del Chiaro coll'Ex convenio San Paolo di propria	10	0	0	0	0	0	0	0	0	0	0	0	D.L. 7/9/2019
PRDFI 64	2019	Rinnovo abbonamento - anno 2020 - alla rivista Rifiuti on line - per le esigenze del servizio Ambiente ed Ecologia dell'Enne - Affidamento servizio	8	0	0	0	2	0	0	0	0	0	0	0	D.L. 8/11/2019

Ripologo per 'Attributo' = 00030 (5 Provvedimenti)

SERVIZIO 02		DETERMINAZIONI CON IMPEGNO DI SPESA >= 40.000		10		11		12		Provvimento	
Pratica	PROFI	47	2019	Procedura di riscatto dell'immobile sede dell'Istituto Professionale "G. Salvemini" di Fasano	CO	OM	NC	NA	CO	CO	DLDET 671 2019
Oggetto											
Ripilogo per 'Atributa' = 00040 (1 Provvimento)											
Non Applicabile											
Non Conforme											
Opportunità di Miglioramento											
Conforme											
LEGITTIMITA'											
CORRETTEZZA PROCEDI											
TRASPARENZA E PRIVAC											
RISPETTO DEI TEMPI											
QUALITA' DELL' ATTO											
AFFIDABILITA'											
CONFORMITA' OPERATIV											
RISPETTO DELLE ATTIVVI											
EFFICIENZA ED ECONOMI											
CONFORMITA' AL PT/PCI											

SERVIZIO 02

DECRETI DI LIQUIDAZIONE

00060

Pratica	Anno	Mese	Oggetto	Indicatore di Qualità										Provvedimento									
				CO	OM	NC	NA	1	2	3	4	5	6		7	8	9	10	11	12			
PRLFI	1	2019	Fornitura mezzo autorizzazione ad uso parco macchine provinciale- Convenzione con la ditta Camposeo Vito di Brindisi- Liquidazione fattura fornitura mese di DICEMBRE 2018-	10	0	0	0	CO	CO	CO	CO	CO	CO	CO	CO	CO	CO	CO	CO	DCLIQ	1	2019	
PRLFI	12	2019	Liquidazione composta dei componenti il Collegio dei Revisori dei Conti e rimborso spese viaggio - IV trimestre 2018.	7	1	0	2	CO	OM	CO	CO	CO	CO	CO	CO	CO	CO	CO	CO	CO	CO	36	2019
PRLFI	21	2019	Servizio di stiontopia , resocontazione, trascrizione e stampa delle sedute consiliari, assemblee, riunioni etc. , Liquidazione fattura in favore della ditta PEGASO DI CASAVOLE	5	4	0	1	OM	CO	CO	CO	OM	CO	CO	CO	CO	CO	CO	CO	CO	CO	40	2019
PRLFI	25	2019	Restituzione cauzione per occupazione sottoscuola in favore della sig.ra Cesi Alexa di Brindisi - Concessione n. 03 del 21/09/2017 e Pratica n. 4918	10	0	0	0	CO	CO	CO	CO	CO	CO	CO	CO	CO	CO	CO	CO	CO	CO	125	2019
PRLFI	39	2019	Fornitura n. 200 licenze antivirus per le postazioni informatiche del personale - Liquidazione fattura in favore della ditta AKITO SRL di Perugia, CIG Z552740461	8	1	0	1	OM	CO	CO	CO	CO	CO	CO	CO	CO	NA	CO	CO	CO	CO	103	2019
PRLFI	52	2019	Liquidazione fattura Società DEDAGROUP S.p.A. per acquisizione software e servizi inerenti il passaggio al sistema Sapo- CIG ZB52144468	10	0	0	0	CO	CO	CO	CO	CO	CO	CO	CO	CO	CO	CO	CO	CO	CO	133	2019
PRLFI	53	2019	Liquidazione fattura Dedagroup Public Services srl n. 3017000277 del 31/12/2018 CIG: ZCA2281CF9, per formazione remoto contabilità nei giorni 14/05-08/08 e 19/10/2018.	10	0	0	0	CO	CO	CO	CO	CO	CO	CO	CO	CO	CO	CO	CO	CO	CO	134	2019
PRLFI	64	2019	Liquidazione fattura n. 647/AE del 15/11/2018 inerente il servizio recupero IRAP, compenso variabile, identificativo ordine nr. 4963377- CIG: Z7123CC13E.	9	0	0	1	CO	CO	CO	CO	CO	CO	CO	CO	CO	NA	CO	CO	CO	CO	168	2019
PRLFI	90	2019	CONVENZIONE CONSIP - Servizio di noleggio autovetture per le esigenze dell'Ente. Liquidazione fattura canone mese di AGOSTO 2019 in favore della ditta Aid Automotive	10	0	0	0	CO	CO	CO	CO	CO	CO	CO	CO	CO	CO	CO	CO	CO	CO	249	2019
PRLFI	101	2019	Accordo Quadro Consip Fuel card 1 per fornitura carburante ad uso autoparco provinciale con l'Azienda Italiana Petroli SpA Roma . Liquidazione fattura mese di LUGLIO 2019 .	10	0	0	0	CO	CO	CO	CO	CO	CO	CO	CO	CO	CO	CO	CO	CO	CO	269	2019
PRLFI	104	2019	Servizio di trasloco arredi scolastici dell'istituto Pananelli , Monnet di Catuni , Liquidazione fattura in favore della Società partecipata Santa Teresa di Brindisi	9	1	0	0	CO	CO	CO	CO	OM	CO	CO	CO	CO	CO	CO	CO	CO	CO	278	2019
PRLFI	126	2019	Servizio di Pulizia immobiliare della provincia di Brindisi periodo 01.07.2019-31.08.2019 . Liquidazione fattura in favore della Società Santa Teresa spa - Brindisi.	10	0	0	0	CO	CO	CO	CO	CO	CO	CO	CO	CO	CO	CO	CO	CO	CO	334	2019
PRLFI	129	2019	Accordo Quadro Consip Fuel card 1 per fornitura carburante ad uso autoparco provinciale con l'Azienda Italiana Petroli SpA Roma . Liquidazione fattura mese di OTTOBRE 2019 .	10	0	0	0	CO	CO	CO	CO	CO	CO	CO	CO	CO	CO	CO	CO	CO	CO	341	2019
PRLFI	131	2019	Accordo Quadro Consip Fuel card 1 per fornitura carburante ad uso autoparco provinciale con l'Azienda Italiana Petroli SpA Roma . Liquidazione fattura mese di SETTEMBRE 2019	10	0	0	0	CO	CO	CO	CO	CO	CO	CO	CO	CO	CO	CO	CO	CO	CO	344	2019

Riepilogo per 'Attributo' = 00060 (14 Provvedimenti)

SERVIZIO 03
00010 DETERMINAZIONI DIRIGENZIALI

Pratica	Anno	Oggetto	Conforme					Non Conforme			Non Applicabile			10	11	12	Provvedimento	
			CO	OM	NC	NA	NA	NA	NA	NA	NA	NA	NA					
PRDPT 6	2019	Lavori di adeguamento della SP 52 "Francavilla F.no-Manduria" - 1° lotto - CUP: I61B0600590001 - CIG: 0101437C72. Presa d'atto e approvazione rendicontazione	8	2	0	0	0	0	0	0	0	0	0	0	0	0	0	DLEDET 21 2019
PRDPT 51	2019	Lavori di potenziamento della S.P. 74 "Mesagne-San Pancrazio Salentino" - 3° lotto - Liquidazione e pagamento imposte per registrazione Decreto di Espropriazione Definitiva su	8	0	0	2	0	0	0	0	0	0	0	0	0	0	0	DLEDET 189 2019
PRDPT 99	2019	Lavori di ripristino della pavimentazione stradale lungo la S.P. 28 "Francavilla Fontana-Ostuni" - Coglie Messapice". Liquidazione e pagamento ENMMEBI Controlli Sas per prove di	9	0	0	1	0	0	0	0	0	0	0	0	0	0	0	DLEDET 385 2019
PRDPT 123	2019	Lavori di ripristino della pavimentazione stradale sulla S.P. 28 "Francavilla Fontana-Ostuni". Presa d'atto e approvazione 1° SAL unitamente al Certificato di pagam.n.1. Presa d'atto	8	1	1	0	0	0	0	0	0	0	0	0	0	0	0	DLEDET 456 2019
PRDPT 164	2019	Raccordo tra le SS.PP n. 74 e n. 65 adeguamento delle predette SS.PP. 1° lotto - CUP I41B06000310001 - CIG: 0092152E38 RETTIFICA PRECEDENTE D.D. N. 372 del	10	0	0	0	0	0	0	0	0	0	0	0	0	0	0	DLEDET 626 2019
PRDPT 251	2019	Lavori di manutenzione straordinaria per la messa in sicurezza dello SS.PP. della Zona Sud della Provincia di Brindisi. Approvazione progetto esecutivo. Individuazione elementi	10	0	0	0	0	0	0	0	0	0	0	0	0	0	0	DLEDET 918 2019
PRDPT 269	2019	Progetto dei "Lavori di manutenzione straordinaria della segnalatica verticale ed orizzontale, degli impianti somatori e di pubblica illuminazione delle strade ricadenti nella zona SUD	10	0	0	0	0	0	0	0	0	0	0	0	0	0	0	DLEDET 981 2019
PRDSU 7	2019	SUA della Provincia di Brindisi. Ente committente: Comune di Ostuni. Appalto "Interventi di manutenzione del Cimitero Comunale". Indizione procedura aperta per affidamento lavori e	7	0	0	3	0	0	0	0	0	0	0	0	0	0	0	DLEDET 12 2019
PRDSU 22	2019	SUA della Provincia di Brindisi. Ente committente: Comune di Francavilla F.no. Appalto "Lavori di restauro della Biblioteca Comunale - della Biblioteca Comunale alla Biblioteca di	10	0	0	0	0	0	0	0	0	0	0	0	0	0	0	DLEDET 111 2019
PRDSU 34	2019	SUA della Provincia di Brindisi. Ente committente: Comune di Francavilla Fontana. Appalto per "Lavori di adeguamento alle norme di sicurezza e prevenzione incendi dell'immobile	9	0	0	1	0	0	0	0	0	0	0	0	0	0	0	DLEDET 201 2019
PRDSU 46	2019	SUA Provincia di Brindisi. Ente committente: Comune di San Vito dei Normi. Appalto "Lavori di adeguamento a norma, finalizzati all'agibilità parziale (660 posti) del campo sportivo	9	0	0	1	0	0	0	0	0	0	0	0	0	0	0	DLEDET 279 2019
PRDSU 54	2019	SUA Provincia di Brindisi. Ente committente: Comune di S. Vito Normi. Gara di igiene urbana CIG 744161896F. Dichiarazione di inefficacia dell'aggiudicazione. Proposta di scorrimento	8	0	0	2	0	0	0	0	0	0	0	0	0	0	0	DLEDET 321 2019
PRDSU 70	2019	SUA Provincia di Brindisi. Ente committente: Comune di Francavilla F.no. Appalto "Lavori di restauro della Biblioteca Comunale - della Biblioteca Comunale alla Biblioteca di Comunità".	9	0	0	1	0	0	0	0	0	0	0	0	0	0	0	DLEDET 408 2019
PRDSU 88	2019	SUA Provincia di Brindisi. Committente Comune di Ostuni. Appalto del servizio biennale di raccolta e di igiene urbana CIG 74986609FB. Approvazione proposta di aggiudicazione in	9	0	0	1	0	0	0	0	0	0	0	0	0	0	0	DLEDET 588 2019
PRDSU 95	2019	SUA Provincia di Brindisi. Ente comm. Comune di San Pietro V.co. Indizione procedura di gara per l'appalto del "Servizio di igiene urbana per 2 anni del comune di San Pietro V.co	9	0	0	1	0	0	0	0	0	0	0	0	0	0	0	DLEDET 884 2019

Riepilogo per "Attributo" = 00010 (15 Provvedimenti)

SERVIZIO 03

00060 DECRETI DI LIQUIDAZIONE

Pratica	Anno	Oggetto	CO	OM	NC	NA	1	2	3	4	5	6	7	8	9	10	11	12	Provvvedimento
PRLPT	1	2019	7	3	0	0	CO	CO	CO	OM	OM	OM	CO	CO	CO	CO	CO	CO	DCLIQ 80
Fornitura e congelamento bituminoso per colmare buche della rete stradale provinciale. Affidamento fornitura nei confronti della ditta CALO, MASSIMO & ORIA, S BR CIG:																			
PRLPT	10	2019	8	0	0	2	CO	CO	CO	CO	CO	CO	CO	CO	CO	NA	NA	NA	DCLIQ 28
Atto di convenzione del 30.08.2011. Servizio per il ripristino delle condizioni di sicurezza e viabilità stradale, mediante bonifica ambientale dell'area interessata da incidenti senza fail. 76/206 Luco srl - Atto di liquidazione o pagamento Curatela																			
PRLPT	15	2019	10	0	0	0	CO	CO	CO	CO	CO	CO	CO	CO	CO	CO	CO	CO	DCLIQ 112
Fornitura e congelamento bituminoso per colmare buche della rete stradale provinciale. Affidamento diretto fornitura nei confronti della ditta CALO, MASSIMO di Oria (Br). CIG:																			
PRLPT	31	2019	10	0	0	0	CO	CO	CO	CO	CO	CO	CO	CO	CO	CO	CO	CO	DCLIQ 244
Lavori di completamento della S.P. n. 84 - Circonvallazione del Comune di S. Pietro Vico - 1° lotto. Liquidazione e pagamento atto di pignoramento crediti verso terzi.																			
PRLPT	43	2019	10	0	0	0	CO	CO	CO	CO	CO	CO	CO	CO	CO	CO	CO	CO	DCUQ 371

Riepilogo per 'Attributo' = 00060 (5 Provvvedimenti)

SERVIZIO 04		DETERMINAZIONI DIRIGENZIALI																	
Pratica	Anno	Obj	CO	OM	NC	NA	1	2	3	4	5	6	7	8	9	10	11	12	Provvedimento
PRDA	16	2019	10	0	0	0	CO	CO	CO	CO	CO	CO	CO	CO	CO	CO	CO	CO	DLDET 384 2019
Oggetto: L.R. 1802 e smi - Contratto di servizio di affidamento dei servizi minimi di TPL della Provincia di Brindisi - Pagamento competenza 1° trim. 2019 e 1° sem. art. 30 L.R. n. 24/2019 D.LGS. 112/98, art. 105, c. 3, lett. G) - Esami per il conseguimento dei titoli professionali di autotrasportatore di merci e persone su strada - Banco 2019.																			
PRDA	24	2019	8	0	0	2	CO	CO	CO	CO	CO	CO	NA	CO	CO	NA	CO	CO	DLDET 564 2019
Oggetto: Incarichi specifico responsabilità anno 2019 all'interno del Servizio 4.																			
PRDA	32	2019	8	0	0	2	CO	CO	CO	CO	CO	CO	CO	CO	CO	NA	CO	CO	DLDET 822 2019
Oggetto: Impegno Liquidazione somme per registrazione sentenza n. 2934/16 R.G. 14/15, C.A. di Provincia di Brindisi																			
PRDLE	4	2019	8	0	0	2	CO	CO	CO	CO	CO	CO	CO	CO	CO	NA	CO	CO	DLDET 25 2019
Oggetto: CONTENZIOSO: Giudizio RG 1895/13 Tribunale di Brindisi Liquidazione Somme in favore di CTU Geom. Domenico Moro. Saldo pagamento in solido tra le parti																			
PRDLE	18	2019	8	0	0	2	CO	CO	CO	CO	CO	CO	CO	CO	CO	NA	CO	CO	DLDET 251 2019
Oggetto: Pagamento spese legali Ditta Walters Kluwer Italia s.r.l.																			
PRDLE	32	2019	10	0	0	0	CO	CO	CO	CO	CO	CO	CO	CO	CO	CO	CO	CO	DLDET 480 2019

Riepilogo per 'Attributo' = 00010 (6 Provvedimenti)

SERVIZIO 04		DETERMINAZIONI CON IMPEGNO DI SPESA >= 40.000																	
Pratica	Oggetto	CO	OM	NC	NA	1	2	3	4	5	6	7	8	9	10	11	12	Provvedimento	
																		DLDET	
PRDA 6	2019 Approvazione schema di convenzione regolante i rapporti tra Provincia di Brindisi e Santa Teresa S.p.A. per la gestione del Centro di prima accoglienza Fauna Selvatica.	8	0	0	2	CO	CO	CO	NA	CO	CO	CO	CO	NA	CO	CO		157	2019
PRDA 15	2019 L.R. n° 10/2009, art. 24, c. 3 - CCNL - Competenze 1° trimestre 2019. Impegno di spesa e pagamento in lavoro della STP Brindisi S.p.A.	9	0	0	1	CO	CO	CO	CO	CO	CO	CO	CO	NA	CO	CO		383	2019
PRDA 20	2019 L.R. 18/02 e smi - Contratto di servizio di affidamento dei servizi: minimi di TPL della Provincia di Brindisi - Pagamento competenze 2° trim. 2019. CIG: 5524941E65	10	0	0	0	CO	CO	CO	CO	CO	CO	CO	CO	CO	CO	CO		531	2019
PRDA 31	2019 L.R. n. 10/2009, art. 24, c. 3 - CCNL - Competenze 3° trim. 2019 - Impegno di spesa e pagamento in lavoro della STP Brindisi S.p.A.	9	0	0	2	CO	CO	CO	CO	CO	CO	CO	CO	NA	NA	NA		790	2019

Riepilogo per 'Attributo' = 00040 (4 Provvedimenti)

SERVIZIO 04

00060 DECRETI DI LIQUIDAZIONE

Pratica	Anno	Oggetto	CO	OM	NC	NA	1	2	3	4	5	6	7	8	9	10	11	12	Provvedimento	
PRLAM	2019	D.M. Infrastrutture e dei Trasporti n. 17/2011 e s.m.i. - Esame abilitazione insegnanti ed Istruttori di autoscuola. - Sessione d'esame 2018 - Pagamento gestioni di presenza e intervento di manutenzione dell'autovettura di proprietà della Provincia - MITSUBISHI Pajero TG CR300RA, in uso al personale dipendente addetto alla Vigilanza Ecologica.	8	0	0	2	CO	CO	CO	CO	CO	CO	CO	CO	CO	NA	NA	NA	DCLIQ 51 2019	
PRLAM	2019	convenzione regolante i rapporti tra Provincia di Brindisi e Santa Teresa S.p.A. per la gestione del Centro di prima accoglienza Fauna Selvatica. Liquidazione e pagamento fattura.	10	0	0	0	CO	CO	CO	CO	CO	CO	CO	CO	CO	CO	CO	CO	DCLIQ 171 2019	
PRILE	2019	Rimborso spese trasporto e vitto per trasferta, innanzi al Consiglio di Stato del Legale dell'Ente, per il giorno 10.01.2019.	7	1	0	2	OM	CO	CO	CO	CO	CO	CO	CO	CO	NA	NA	NA	DCLIQ 313 2019	
PRILE	2019	Liquidazione somme a seguito di impegno per abbonamento on line per mesi 12 relative alla Banca dati del Foro Italiano Gamma.	10	0	0	0	CO	CO	CO	CO	CO	CO	CO	CO	CO	CO	CO	CO	DCLIQ 76 2019	
		Riepilogo per 'Atributo' = 00060 (5 Provvedimenti)																		DCLIQ 197 2019

SERVIZIO 04
00090 AUTORIZZAZIONI

Pratica	OGGETTO	CO	OM	NC	NA	1	2	3	4	5	6	7	8	9	10	11	12	Previdimento
PRAAI 443	Approvvigionamento Idrico - EDWARDS Geoffrey - EDWARDS Susan - Presa d'Atto della comunicazione per la ricerca ed utilizzazione di acque sotterranee ad uso domestico. Legge	7	1	0	2	CO	CO	CO	CO	OM	CO	NA	CO	NA	CO	CO	CO	AUTAI 445
PRAAI 452	Approvvigionamento Idrico - URRO Salvatore - Presa d'Atto della comunicazione per la ricerca ed utilizzazione di acque sotterranee ad uso domestico. Legge Regionale	8	0	0	2	CO	CO	CO	CO	CO	CO	NA	CO	NA	CO	CO	CO	AUTAI 454
PRAAI 459	Approvv. idr. - L.R. 05/05/1999 n° 18 art. 7 - D.Lgs 152/2006 - Ditta Vincenti Antonio e Rizzo Aldo - Rinn. conc. per l'utiliz. delle acque sottr. ad uso irriguo con contestuale	7	1	0	2	CO	CO	CO	OM	CO	CO	NA	CO	NA	CO	CO	CO	AUTAI 461
PRAAI 470	Approvvigionamento Idrico - SANTOPO Quirico - Presa d'Atto della comunicazione per la ricerca ed utilizzazione di acque sotterranee ad uso domestico. Legge Regionale 05/05/1999	8	0	0	2	CO	CO	CO	CO	CO	CO	NA	CO	NA	CO	CO	CO	AUTAI 472
PRAAI 472	Approvvigionamento Idrico - ALTAVILLA - LODEDO - Presa d'Atto della comunicazione per la ricerca ed utilizzazione di acque sotterranee ad uso domestico. Legge Regionale	8	0	0	2	CO	CO	CO	CO	CO	CO	NA	CO	NA	CO	CO	CO	AUTAI 474
PRAAI 492	APPROVVIGIONAMENTO IDRICO L.R. n.18/1999, art.7, D.L.vo n.152/2006. Fontazione Di Summa - Sottoraro D.n.ult.ult.s. - Rinnovo della concessione per l'utilizzazione di acque	8	0	0	2	CO	CO	CO	CO	CO	CO	NA	CO	NA	CO	CO	CO	AUTAI 497
PRAAI 501	APPROVVIGIONAMENTO IDRICO - L.R. n.18/1999, art.2, D.L.vo n.152/2006. Ditta: Puglia Investimenti Turistici srl. Autorizzazione alla ricerca di acque sotterranee pubbliche ad uso	8	0	0	2	CO	CO	CO	CO	CO	CO	NA	CO	NA	CO	CO	CO	AUTAI 502
PRAAI 508	Approvvigionamento Idrico - ION Riccardo - Presa d'Atto della comunicazione per la ricerca ed utilizzazione di acque sotterranee ad uso domestico. Legge Regionale	8	0	0	2	CO	CO	CO	CO	CO	CO	NA	CO	NA	CO	CO	CO	AUTAI 510
PRAAI 503	Approvvigionamento Idrico - TAMBORRINO Felice - Presa d'Atto della comunicazione per la ricerca ed utilizzazione di acque sotterranee ad uso domestico. Legge Regionale	8	0	0	2	CO	CO	CO	CO	CO	CO	NA	CO	NA	CO	CO	CO	AUTAI 511
PRATR 2	TURRISI ANTONIO - TAF CEGLIE - di Ceglie Messapica - Autorizzazione all'esercizio dell'attività di revisione veicoli a motore ex D.lgs 285/1992 (C.d.S.) - Avvalimento del	7	0	0	3	CO	CO	CO	CO	CO	CO	NA	CO	NA	NA	NA	NA	AUTRA 2
PRATR 10	PERRONE VERONICA LUCIA - Sandonati (BR) Via Cellino n. 321 - Autorizzazione all'esercizio dell'attività di revisione veicoli a motore ex D.Lgs 285 (C.d.S.) e avvalimento	7	0	0	3	CO	CO	CO	CO	CO	CO	NA	CO	NA	NA	NA	NA	AUTRA 10
PRATR 16	L.R. 16.7.2018 N.39 "Disciplina dell'attività di trasporto di viaggiatori mediante noleggio di autobus con conducente". Società URSO Viaggi srl. Presa d'Atto SCIA per attività di	8	0	0	2	CO	CO	CO	CO	CO	CO	NA	CO	NA	CO	CO	CO	AUTRA 16

Riepilogo per Attivita' = 00090 (62 Provvedimenti)

SERVIZIO 04

00110 ORDINANZE

Pratica	Anno	OGGETTO	CO	OM	NC	NA	Legittimità	Correttezza procedi	Trasparenza e privacy	Rispetto dei tempi	Qualità dell'atto	Affidabilità	Conformità operativ	Rispetto delle attività	Efficienza ed economi	Conformità al PI/PT	Provvedimento
			7	0	0	3	CO	CO	CO	CO	CO	CO	NA	CO	NA	NA	ORDIR
PROAC 1	2019	Verbale n° 703 del 14.12.2017 elevato a carico di M. Franchelli, Dir. Gen. e L.R. Arcopoli di Puglia Spa, del Prot. T. Onesti, Pres. CDA, Responsabile in solido M. Capomero, Resp.	7	0	0	3	CO	CO	CO	CO	CO	CO	NA	CO	NA	NA	ORDIR 3 2019
PROAC 16	2019	Verbale n° 601 del 13.11.2018 elevato a carico dell'Acquedotto Pugliese S.p.a. - Impianto di Depurazione del Comune di Fasano (BR). Violazione D.Lgs n° 152/06 e s.m.i. ORDINANZA-	8	0	0	2	CO	CO	CO	CO	CO	CO	NA	CO	NA	CO	ORDIR 47 2019
PROAC 17	2019	Verbale n° 723 del 07.11.2018 elevato a carico dell'Acquedotto Pugliese S.p.a. - Impianto di Depurazione del Comune di Ceglie Messapica (BR). Violazione D.Lgs n° 152/06 e s.m.i.	8	0	0	2	CO	CO	CO	CO	CO	CO	NA	CO	NA	CO	ORDIR 58 2019
PROAC 21	2019	Verbale n° 737 del 12.12.2018 elevato a carico dell'Acquedotto Pugliese S.p.a. - Impianto di Depurazione del Comune di Lislano (BR). Violazione D. Lgs n° 152/06 e s.m.i.	8	0	0	2	CO	CO	CO	CO	CO	CO	NA	CO	NA	CO	ORDIR 62 2019
PROAC 36	2019	Verbale n° 21 del 29.01.2018 elevato a carico della Sig.ra Luigina D'Adamo, Direttore del negozio della Società "Leroy Merlin". Violazione D.Lgs n° 152/06 e s.m.i. ORDINANZA-	8	0	0	2	CO	CO	CO	CO	CO	CO	NA	CO	NA	CO	ORDIR 133 2019
PROAC 42	2019	Verbale n° 100 del 15.03.2018 elevato a carico del Sig. Operatella Antonio, Amministratore Unico della Società denominata "Costruzione OP.A INFRA S.r.l." - Violazione D. LGS n°	10	0	0	0	CO	CO	CO	CO	CO	CO	CO	CO	CO	CO	ORDIR 161 2019
PRORI 4	2019	ORDINANZA-INGIUNZIONE. Processo verbale di contestazione amministrativa n° 55A del 19.09.2018 elevato a carico del Sig. Antonio Rinaldi. Violazione art. 192 del D.Lgs n°	8	0	0	2	CO	CO	CO	CO	CO	CO	CO	CO	NA	NA	ORDIR 5 2019
PRORI 12	2019	ORDINANZA-INGIUNZIONE. Processo verbale di contestazione amministrativa n° 023 del 15.04.2017 elevato a carico del Sig. Angelo Raffaele Ghionda. Violazione art. 192 del D.Lgs	8	0	0	2	CO	CO	CO	CO	CO	CO	CO	CO	NA	NA	ORDIR 13 2019
PRORI 17	2019	ORDINANZA-INGIUNZIONE. Processo verbale di contestazione amministrativa n° 106A del 12.10.2018 elevato a carico della Sig.ra Nives Pedraza, obbligato in solido Sig. Miguel	8	0	0	2	CO	CO	CO	CO	CO	CO	CO	CO	NA	NA	ORDIR 16 2019
PRORI 30	2019	ORDINANZA-INGIUNZIONE. Processo verbale di contestazione amministrativa n° 228A del 08.12.2018 a carico del Sig. Vincenzo Sasso. Violazione art. 192 del D.Lgs n° 152/06 e	8	0	0	2	CO	CO	CO	CO	CO	CO	NA	CO	NA	CO	ORDIR 38 2019
PRORI 46	2019	ORDINANZA-INGIUNZIONE. PP.VV. di contestazione amministrativa nn. 240, 241, 243, 288, 298, 301, 304 e 309 elevati a carico del Sig. Giovanni Lococciolo. Violazione art. 192	8	0	0	2	CO	CO	CO	CO	CO	CO	NA	CO	NA	CO	ORDIR 67 2019
PRORI 48	2019	ORDINANZA-INGIUNZIONE. Processo verbale di contestazione amministrativa n° 53 del 08.09.2018 a carico del Sig. Pietro Giustini. Violazione art. 192 del D.Lgs n° 152/06 e	8	0	0	2	CO	CO	CO	CO	CO	CO	NA	CO	NA	CO	ORDIR 69 2019
PRORI 61	2019	ORDINANZA-INGIUNZIONE. Processo verbale di contestazione amministrativa n° 915 del 13.09.2018 a carico della Sig.ra Maria Marsueto. Violazione art. 5 comma 1 D.Lgs n°	9	0	0	1	CO	CO	CO	CO	CO	CO	CO	CO	NA	CO	ORDIR 93 2019
PRORI 65	2019	ORDINANZA-INGIUNZIONE n° 72 del 06.06.2019 a carico del Sig. Agion Simoni, obbligato in solido Sig.ra Mariana Frikku - revoca	9	0	0	1	CO	CO	CO	CO	CO	CO	CO	CO	NA	CO	ORDIR 98 2019
PRORI 68	2019	ORDINANZA-INGIUNZIONE. Processo verbale di contestazione amministrativa n° 370 del 19.01.2018 a carico della Sig.ra Teresa Laconte. Violazione art. 192 del D.Lgs n° 152/06 e	8	0	0	2	CO	CO	CO	CO	CO	CO	NA	CO	NA	CO	ORDIR 101 2019
PRORI 94	2019	ORDINANZA-INGIUNZIONE. Processo verbale di contestazione amministrativa n° 379 del 03.04.2018 elevato a carico del Sig. Salvatore Schifano. Violazione art. 192 del D.Lgs n°	9	0	0	1	CO	CO	CO	CO	CO	CO	CO	CO	NA	CO	ORDIR 127 2019
PRORI 110	2019	ORDINANZA-INGIUNZIONE. Processo verbale di contestazione amministrativa n° 50A del 04.09.2018 elevato a carico del Sig. Oronzo Zurlo. Violazione art. 192 del D.Lgs n° 152/06	9	0	0	1	CO	CO	CO	CO	CO	CO	CO	CO	NA	CO	ORDIR 150 2019
PRORI 114	2019	ORDINANZA-INGIUNZIONE. Processo verbale di contestazione amministrativa n° 40A del 28.08.2018 elevato a carico della Sig.ra Antonia Luigia Fino. Violazione art. 192 del D.Lgs	10	0	0	0	CO	CO	CO	CO	CO	CO	CO	CO	CO	CO	ORDIR 154 2019
PRORI 128	2019	ORDINANZA-INGIUNZIONE. Processo verbale di contestazione amministrativa n° 395A del 30.07.2019 a carico del Sig. Ferdinando Semeraro. Violazione art. 192 del D.Lgs n° 152/06	10	0	0	0	CO	CO	CO	CO	CO	CO	CO	CO	CO	CO	ORDIR 170 2019
PRORI 132	2019	ORDINANZA-INGIUNZIONE. P.V. di contestazione amministrativa n° 50 del 10.04.2018 a carico del Sig. Leonardo Galasso, obbligato in solido Fanna Servizi Ambientali di Fanna.	10	0	0	0	CO	CO	CO	CO	CO	CO	CO	CO	CO	CO	ORDIR 175 2019
PRORI 144	2019	ORDINANZA-INGIUNZIONE. Processo verbale di contestazione amministrativa n° 48A del 04.05.2018 a carico del Sig. Martino Cardone. Violazione art. 192 del D.Lgs n° 152/06 c	10	0	0	0	CO	CO	CO	CO	CO	CO	CO	CO	CO	CO	ORDIR 187 2019

Riepilogo per "Attributo" = 00110 (21 Provvedimenti)

SERVIZIO 05		DETERMINAZIONI DIRIGENZIALI																			
Pratica	2019	Objetto	CO	OM	NC	NA	1	2	3	4	5	6	7	8	9	10	11	12	Provvedimento		
PRDAG	67	2019	6	0	0	4	CO	CO	CO	CO	CO	CO	NA	CO	CO	NA	NA	DLDET	245	2019	
PRDAG	100	2019	7	0	0	3	CO	CO	CO	CO	CO	CO	NA	CO	CO	NA	NA	DLDET	374	2019	
PRDAG	103	2019	7	0	0	3	CO	CO	CO	CO	CO	CO	NA	CO	CO	NA	NA	DLDET	377	2019	
PRDAG	260	2019	7	0	0	3	CO	CO	CO	CO	CO	CO	NA	CO	CO	NA	NA	DLDET	387	2019	

Riepilogo per Attributo = 00010 (4 Provvedimenti)

SERVIZIO 05	00030	DETERMINAZIONI CON IMPEGNO DI SPESA < 40,000	Pratica	Oggetto	Criteri di Valutazione										Provedimento									
					1	2	3	4	5	6	7	8	9	10		11	12							
			PRDAG 2	2019	Liquidazione compensi accessori per servizio di reperibilità prestato dal personale dipendente nel periodo ottobre - dicembre 2018.	CO	OM	NC	NA	Non Applicabile	CO	CO	CO	CO	CO	CO	CO	CO	CO	CO	DLDET 15	2019		
			PRDAG 6	2019	Ex dipendente matr.1395- Pagamento indennità sostitutiva per ferie maturate e non godute.	8	0	0	2		CO	CO	CO	CO	CO	CO	CO	CO	CO	CO	CO	DLDET 22	2019	
			PRDAG 24	2019	Congedo straordinario retribuito di cui all'art. 42, comma 5 e ss., D.Lgs. n. 151/2001. Determinazione indennità economica.	9	0	0	1		CO	CO	CO	CO	CO	CO	CO	CO	CO	CO	CO	CO	DLDET 91	2019
			PRDAG 71	2019	Liquidazione al personale avente diritto dell'indennità di maneggio valori per l'esercizio 2018.	8	1	0	1		CO	OM	CO	CO	CO	CO	CO	CO	CO	CO	CO	CO	DLDET 264	2019
			PRDAG 77	2019	Liquidazione compensi accessori per lavoro straordinario prestato dal personale dipendente per l'esecuzione degli adempimenti connessi allo svolgimento delle consultazioni elettorali	9	0	0	1		CO	CO	CO	CO	CO	CO	CO	CO	CO	CO	CO	CO	DLDET 277	2019
			PRDAG 80	2019	Liquidazione compensi accessori per servizio di reperibilità prestato dal personale dipendente nel periodo gennaio - marzo 2019.	9	0	0	2		CO	CO	CO	CO	CO	CO	CO	CO	CO	CO	CO	CO	DLDET 285	2019
			PRDAG 141	2019	Liquidazione compensi accessori per servizio di reperibilità prestato dal personale dipendente nel periodo aprile - giugno 2019.	9	0	0	1		CO	CO	CO	CO	CO	CO	CO	CO	CO	CO	CO	CO	DLDET 518	2019
			PRDAG 161	2019	Congedo straordinario retribuito di cui all'art. 42, comma 5 e ss., D.Lgs. n. 151/2001. Determinazione indennità economica.	8	0	0	2		CO	CO	CO	CO	CO	CO	CO	CO	CO	CO	CO	CO	DLDET 575	2019
			PRDAG 192	2019	Dipendente matr. 2067 - Collocamento a riposo per pensione anticipata di anzianità.	7	0	0	3		CO	CO	CO	CO	CO	CO	CO	CO	CO	CO	CO	CO	DLDET 697	2019
			PRDAG 239	2019	Liquidazione compensi accessori per lavoro straordinario prestato dal personale dipendente nel mese novembre 2019.	8	0	0	2		CO	CO	CO	CO	CO	CO	CO	CO	CO	CO	CO	CO	DLDET 894	2019

Riplay per Attributo = 00030 (10 Provedimenti)

SERVIZIO 05		DETERMINAZIONI CON IMPEGNO DI SPESA >= 40.000											
Pratica	Oggetto	10	11	12	13	14	15	16	17	18	19	20	Provv. 2019
PRDAG 52	2019 Nomina del Segretario Generale dell'Ente e determinazione del relativo trattamento economico annuo.	CO	CO	CO	CO	CO	CO	CO	CO	CO	CO	CO	DLDET 185
PRDAG 140	2019 Liquidazione della retribuzione di risultato a beneficio del personale con qualifica dirigenziale per l'esercizio 2018.	CO	CO	CO	CO	CO	CO	CO	CO	CO	CO	CO	DLDET 517
Riepilogo per "Attributo" = 00040 (2 Provv. 2019)		8	0	0	0	0	0	0	0	0	0	0	
Conforme		CO	OM	NC	NA	1	2	3	4	5	6	7	8
Opportunità di Miglioramento		0	0	0	0	0	0	0	0	0	0	0	
Non Conforme		0	0	0	0	0	0	0	0	0	0	0	
Non Applicabile		NA	NA	NA	NA	NA	NA	NA	NA	NA	NA	NA	
LEGITTIMITA'		CO	CO	CO	CO	CO	CO	CO	CO	CO	CO	CO	
CORRETTEZZA PROCEDI		CO	CO	CO	CO	CO	CO	CO	CO	CO	CO	CO	
TRASPARENZA E PRIVAC		CO	CO	CO	CO	CO	CO	CO	CO	CO	CO	CO	
RISPETTO DEI TEMPI		CO	CO	CO	CO	CO	CO	CO	CO	CO	CO	CO	
QUALITA' DELL' ATTO		CO	CO	CO	CO	CO	CO	CO	CO	CO	CO	CO	
AFFIDABILITA'		CO	CO	CO	CO	CO	CO	CO	CO	CO	CO	CO	
CONFORMITA' OPERATIV		CO	CO	CO	CO	CO	CO	CO	CO	CO	CO	CO	
RISPETTO DELLE ATTIVIT		CO	CO	CO	CO	CO	CO	CO	CO	CO	CO	CO	
EFFICIENZA ED ECONOMI		NA	NA	NA	NA	NA	NA	NA	NA	NA	NA	NA	
CONFORMITA' AL PTFCCT		NA	NA	NA	NA	NA	NA	NA	NA	NA	NA	NA	

SERVIZIO 06

00010 DETERMINAZIONI DIRIGENZIALI

Pratica	PRDTE	Anno	Descrizione	CO	OM	NC	NA	1	2	3	4	5	6	7	8	9	10	11	12	Provvedimento
	13	2019	Obgetto: Servizio di gestione tecnica, adeguamento e manutenzione straordinaria degli impianti ascensori, elevatori, montacarichi e sorveglianza degli immobili di pertinenza della Provincia di Brindisi.	10	0	0	0	CO	CO	CO	CO	CO	CO	CO	CO	CO	CO	CO	CO	DLEDET 79 2019
	51	2019	Fondo per lo sviluppo e coesione 2000-2006 e 2007/2013. Delib. CIPE 79/2012 e 92/2012. Ristrutturazione ad edificio scolastico immobile già sede IPAI, sito in via P. Longobardo, in Brindisi.	8	0	0	2	CO	CO	CO	CO	CO	CO	CO	CO	CO	NA	CO	CO	DLEDET 406 2019
	68	2019	Concessione Permesso retribuito per cure climatiche anno 2019 al dipendente (matr.XXX).	7	0	0	3	CO	CO	CO	CO	CO	CO	CO	CO	CO	NA	NA	CO	DLEDET 529 2019
	133	2019	Manutenzione straordinaria copertura dell'edificio sede dell'I.T.C. - Fiacco di Brindisi. Approvazione progetto definitivo esecutivo e documenti di gara. Adozione determina a Brindisi.	10	0	0	0	CO	CO	CO	CO	CO	CO	CO	CO	CO	CO	CO	CO	DLEDET 888 2019
	147	2019	Intervento di efficientamento energetico e riqualificazione East Village - via della ricerca e dell'innovazione - Cittadella della Ricerca di Brindisi. Rettifica det. dir 940 del 18.12.2019.	7	0	0	3	CO	CO	CO	CO	CO	CO	NA	CO	CO	NA	CO	CO	DLEDET 943 2019

Riepilogo per 'Attributo' = 00010 (5 Provvedimenti)

SERVIZIO 06
00030 DETERMINAZIONI CON IMPEGNO DI SPESA < 40.000

Pratica	PRDTE	Anno	Oggetto	Criteri di Valutazione												Punteggio				
				CO	OM	NC	NA	1	2	3	4	5	6	7	8		9	10	11	12
	3	2019	Contenzioso incarico professionale inerente aggiornamento atti catastali dell'edificio già sede dell'IPAI, sito in via P. Longobardo, n. 23, in Brindisi, CUP: I67B14000500094, C.I.G. "PANTANELLI" di Ostuni (Brindisi), Periodo Agosto-Dicembre 2018, Aggiudicazione	10	0	0	0	CO	CO	CO	CO	CO	CO	CO	CO	CO	CO	CO	DLDET 38	2019
	11	2019	Conduzione e manutenzione ordinaria impianto depurazione acque reflue a servizio ITAS "PANTANELLI" di Ostuni (Brindisi), Periodo Agosto-Dicembre 2018, Aggiudicazione	8	2	0	0	CO	CO	CO	CO	OM	CO	CO	CO	CO	CO	CO	DLDET 65	2019
	23	2019	I.T.I.S. "FERMI" di San Pancrazio Salentino (BR), Lavori di manutenzione straordinaria ed adeguamento alle norme di sicurezza, Approvazione proposta di aggiudicazione in favore	10	0	0	0	CO	CO	CO	CO	CO	CO	CO	CO	CO	CO	CO	DLDET 147	2019
	46	2019	Servizio di verifica periodica degli impianti elettrici di messa a terra e di protezione delle sciarbe atmosferiche ex DPR 462/01, Estensione del Servizio, C.I.G. ZAC26316F8.	10	0	0	0	CO	CO	CO	CO	CO	CO	CO	CO	CO	CO	CO	DLDET 346	2019
	55	2019	Istituto "MONNETT" di Cauni, via Silietti (Brindisi), Progettazione dell'itinerario, esecutiva e coordinamento della sicurezza in fase di progettazione, Progetto di ampliamento per la	10	0	0	0	CO	CO	CO	CO	CO	CO	CO	CO	CO	CO	CO	DLDET 438	2019
	69	2019	Allaccio al gas metano della rete cittadina presso l'edificio sede dell'Istituto scolastico I.P.S.S.A.R. "S. Pertini" di Brindisi eseguito dalla società di Rete Gas S.p.A., Pagamento per	10	0	0	0	CO	CO	CO	CO	CO	CO	CO	CO	CO	CO	CO	DLDET 530	2019
	70	2019	Istituto Tecnico Industriale Statale "G. Giorgi" di Brindisi, Interventi urgenti finalizzati alla messa in sicurezza e alla prevenzione e riduzione del rischio connesso alla vulnerabilità	10	0	0	0	CO	CO	CO	CO	CO	CO	CO	CO	CO	CO	CO	DLDET 543	2019
	96	2019	I.T.S.S. "E. FERDINANDO", Sezione Commerciale di via D. Chiesa di Mesagne (BR), Lavori di manutenzione straordinaria ed adeguamento alle norme di sicurezza, Costituzione gruppo	10	0	0	0	CO	CO	CO	CO	CO	CO	CO	CO	CO	CO	CO	DLDET 669	2019
	116	2019	Fornitura di n° 7 computer completi di monitor, tastiera e mouse" occorroni per il Servizio 6 della Provincia di Brindisi, Affidamento tramite RDO sul Me.Pa. - Aggiudicazione definitiva	10	0	0	0	CO	CO	CO	CO	CO	CO	CO	CO	CO	CO	CO	DLDET 725	2019
	118	2019	I.T.I.S. "FERMI" di San Pancrazio Salentino (Brindisi), Lavori di manutenzione straordinaria ed adeguamento alle norme di sicurezza, CUP: I43B16000000001, Pagamento spesa per	10	0	0	0	CO	CO	CO	CO	CO	CO	CO	CO	CO	CO	CO	DLDET 758	2019

Riepilogo per 'Attributo' = 00030 (10 Provvedimenti)

SERVIZIO 06		DETERMINAZIONI CON IMPEGNO DI SPESA >= 40.000										Provvimento											
Pratica	PRDTE	34	2019	Oggetto	CO	OM	NC	NA	I	2	3	4	5	6	7	8	9	10	11	12	DLDET	229	2019
				Ripristino della funzionalità di elementi strutturali restati necessari a seguito delle indagini diagnostiche presso la sede dell'P.S.I.A. "G. Ferraris" di Brindisi. Affidamento servizio di	10	0	0	0	CO	CO	CO	CO	CO	CO	CO	CO	CO	CO	CO	CO	DLDET	229	2019
				Fondo per lo sviluppo e coesione 2000-2006 e 2007-2013. Delib. CIPE 79/2012 e 92/2012. Ristrutturazione ad edificio scolastico immobile già sede IPAI, sito in via P. Longobardo, in	10	0	0	0	CO	CO	CO	CO	CO	CO	CO	CO	CO	CO	CO	CO	DLDET	436	2019
				Ripristino della funzionalità di elementi strutturali restati necessari a seguito delle indagini diagnostiche presso la sede dell'P.S.S.A.R. "Santerio Perini" di Brindisi. Approvazione	10	0	0	0	CO	CO	CO	CO	CO	CO	CO	CO	CO	CO	CO	CO	DLDET	653	2019
				Accordo Quadro per l'adeguamento funzionale e manutenzione straordinaria degli immobili di competenza della Provincia di Brindisi Anno 2018. Zona Nord, Impresa Santa Teresa spa.	10	0	0	0	CO	CO	CO	CO	CO	CO	CO	CO	CO	CO	CO	CO	DLDET	713	2019
				Lavori di impermeabilizzazione di coperture e lustrificati solari degli edifici scolastici ed immobili provinciali - Zona SUD. Impresa Santa Teresa S.p.A., società in house providing	10	0	0	0	CO	CO	CO	CO	CO	CO	CO	CO	CO	CO	CO	CO	DLDET	908	2019

Riepilogo per Attributo = 00040 (5 Provvimenti)

Pratica	153	2019	Oggetto	CO	OM	NC	NA	1	2	3	4	5	6	7	8	9	10	11	12	Provvedimento
SERVIZIO 06																				
00050			CONTRATTI																	
PRDTE	153	2019	LISS De Marco Valzani sezione commerciale di San Pietro Vermatco Lavori di manutenzione straordinaria copertura palestra. Approvazione progetto definitivo esecutivo e Riepilogo per 'Attributo' = 00050 (1 Provvedimento)	10	0	0	0	1	2	3	4	5	6	7	8	9	10	11	12	DLDET 969 2019
				Conforme				LEGITTIMITA'	CORRETTEZZA PROCEDI	TRASPARENZA E PRIVAC	RISPETTO DEI TEMPI	QUALITA' DELL' ATTO	AFFIDABILITA'	CONFORMITA' OPERATIV	RISPETTO DELLE ATTIVIT	EFFICIENZA ED ECONOMI	CONFORMITA' AI PTPCT			
				Conforme				Non Applicabile	Non Conforme	Opportunità di Miglioramento										

SERVIZIO 06

00060 DECRETI DI LIQUIDAZIONE

Pratica	Anno	Oggetto	Opportunità di Miglioramento					Conformità					Provvedimento													
			CO	OM	NC	NA	NA	1	2	3	4	5	6	7	8	9	10	11	12	DCLIQ	77	2019	2019			
PRLITE	6	2019	8	0	0	2	0	0	0	0	0	0	0	0	0	0	0	0	0	0	0	0	0	0	0	
Aggiornamento software in dotazione al Servizio 6 e acquisto attrezzature informatiche. Pagamento fattura Società ACCA Software S.p.A.. CIG: Z5726C3CF2.																										
PRLITE	13	2019	9	0	0	1	0	0	0	0	0	0	0	0	0	0	0	0	0	0	0	0	0	0	0	0
ITES "CALO" sede di Oria. Lavori urgenti di manutenzione straordinaria a seguito di verbale del NAS di Taranto dell'09/11/2018. CIG: Z6926858BE. Pagamento fattura Ditta																										
PRLITE	22	2019	10	0	0	0	0	0	0	0	0	0	0	0	0	0	0	0	0	0	0	0	0	0	0	0
Conclusione e manutenzione ordinaria dell'impianto di depurazione delle acque reflue a servizio dell'ITAS "Pantano" di Ostuni. Ditta ECOIMPIANTI SUD srl di Brindisi. Affidamento																										
PRLITE	39	2019	10	0	0	0	0	0	0	0	0	0	0	0	0	0	0	0	0	0	0	0	0	0	0	0
Servizio di conduzione e manutenzione ordinaria impianto di depurazione acque reflue e potabilizzazione a servizio del comprensorio 2 Città della Ritoraz. Ditta ECOIMPIANTI																										
PRLITE	43	2019	10	0	0	0	0	0	0	0	0	0	0	0	0	0	0	0	0	0	0	0	0	0	0	0
Atto di liquidazione e richiesta omissione mandato di pagamento. Affidamento dei servizi di "Supporto tecnico al RUP per le attività di rendicontazione su piattaforma MIRWEB.																										

Riepilogo per 'Attributo' = 00060 (5 Provvedimenti)

SERVIZIO SG

00010 DETERMINAZIONI DIRIGENZIALI

Pratica	Anno	Descrizione	CO	OM	NC	NA	1	2	3	4	5	6	7	8	9	10	11	12	Provvedimento
PRADLE 34	2019	CONTENZIOSO. Impegno e liquidazione somme a CTU nel giudizio RG n. 1761/2006 innanzi al Tribunale di Brindisi.	9	0	0	1	CO	CO	CO	CO	CO	CO	CO	CO	CO	CO	CO	CO	DLEDET 502 2019
PRADLE 35	2019	Sinistro del 20/03/2018. Impegno somme per sinistro. Liquidazione e pagamento in favore del sig. Pulli Pierfrancesco	10	0	0	0	CO	CO	CO	CO	CO	CO	CO	CO	CO	CO	CO	CO	DLEDET 513 2019
PRADLE 75	2019	CONTENZIOSO - Impegno e liquidazione somme in favore del Sostituto processuale per attività 15 giugno 2019 - 15 ottobre 2019.	8	0	0	2	CO	CO	CO	CO	CO	CO	CO	CO	CO	CO	NA	NA	DLEDET 860 2019
PRADLE 78	2019	Tiracchio Formattivo per laresati in giurisprudenza - Rimborsato spese in favore del Dott. M.C. - Periodo 9 novembre/9 dicembre 2019 - Liquidazione e pagamento	8	0	0	2	CO	CO	CO	CO	CO	CO	CO	CO	CO	CO	NA	NA	DLEDET 887 2019
PRADLE 80	2019	CONTENZIOSO. Impegno o liquidazione somme a Legale incaricato nel giudizio RG n. 13892/2010 innanzi al Tribunale di Brindisi.	9	1	0	0	CO	CO	OM	CO	CO	CO	CO	CO	CO	CO	CO	CO	DLEDET 907 2019
PRADLE 83	2019	Integrazione di impegno alle determino dirigenziali n. 855 e 857 del 05/12/2019	8	0	1	1	CO	NC	CO	CO	CO	CO	CO	CO	CO	CO	NA	CO	DLEDET 945 2019
PRADPZ 2	2019	Attuazione Decreto Presidenziale n. 36/2019 - Approvazione Avviso Pubblico. Alienazione armi da fuoco in dotazione alla Polizia Provinciale risultante in esubero.	10	0	0	0	CO	CO	CO	CO	CO	CO	CO	CO	CO	CO	CO	CO	DLEDET 882 2019
PRADPZ 3	2019	Attuazione Decreto Presidenziale n. 36/2019 - Avviso Pubblico Alienazione armi da fuoco in dotazione alla Polizia Provinciale risultante in esubero - Aggiudicazione definitiva.	10	0	0	0	CO	CO	CO	CO	CO	CO	CO	CO	CO	CO	CO	CO	DLEDET 793 2019

Riepilogo per 'Attributo' = 00010 (8 Provvedimenti)

SERVIZIO SG

00060 DECRETI DI LIQUIDAZIONE

Pratica Oggetto

PRILE 5 2019 Liquidazione somme a seguito di impegno per CTU nel giudizio RG n. 32/2018 innanzi alla 1^a Sez. della Corte d'Appello di Lecce.

Ricpiogo per 'Atributo' = 00060 (1 Provvedimento)

248 Provvedimenti

	CO	OM	NC	NA	1	2	3	4	5	6	7	8	9	10	11	12	Provvedimento
CONFORMITA' AL PTFCT																	DCUQ 216 2019
EFFICIENZA ED ECONOMI																	
RISPETTO DELLE ATTIVIT																	
CONFORMITA' OPERATIV																	
AFFIDABILITA'																	
QUALITA' DELL' ATTO																	
RISPETTO DEI TEMPI																	
TRASPARENZA E PRIVAC																	
CORRETTEZZA PROCEDI																	
LEGITTIMITA'																	
Non Applicabile																	
Non Conforme																	
Opportunità di Miglioramento																	
Conforme	9	0	0	1													